

VARJÚ KATALIN

Módszertani kézikönyv
„MUNKAFÜZET”
„Me zsav an do ishkola”
Iskolába megyek

Olvasókönyv betűk nélkül
(iskolaérettség-fejlesztés a hátrányos helyzetű
gyermekes esetében)

Módszertani kézikönyv
az Ábécéskönyvhöz

I
Módszertani kézikönyv „MUNKAFÜZET”
„Me zsav an do ishkola” – Iskolába megyek

Olvasókönyv betűk nélkül
(iskolaérettség-fejlesztés a hátrányos helyzetű
gyermekek esetében)

Miben rejlik a hátrányos helyzetű gyermek tanításának nehézsége?

Mindenekelőtt a fejlesztő tevékenységek elmaradásában.

A család gondokkal küzd. Elmarad a gyermekkel való foglalkozás, játék, irányítás. A gyermek fő tevékenysége a játék. A játékon keresztül mozgásokat sajátít el, utánoz. Miközben játszik, élményeket, tapasztalatokat szerez. Az érzelmi és értelmi világa gazdagodik.

Ha játszhat, kísérletezik, gyakorol.

A hátrányos helyzetű gyermekek esetében mindez általában elmarad. Legtöbbször nincsenek játékaik. Játsszik ő mindennel, amit talál, vagy amivel hagyják. Nem szokta meg, hogy saját dolgai vannak. Az ilyen gyermek passzív, nem tud játszani, érzelmi világa szegényes, nincs fantáziája, nem szokta meg, hogy legalább a személyes holmiját helyre tegye. Bizonytalan minden munkavégzésben, mert nincs kellő gyakorlata.

A fejlődés első szakaszában még megfogdosott, szájába rakott, ütögetett mindent, ez volt a mozgásos-érzékszervi fejlődés.

A következő szakaszban, amikor beszéddel kíséri a játékát, valamint belső képekben játszik, firkál, rajzol, már egyedül marad. Nem tudja cselekedeteit megfogalmazni, nem segítik őt, magára marad.

Az iskoláskort megelőző időben, amikor már szétszed, összerak, épít, szerkeszt, nincs korának megfelelő örömforrása. Elmarad az öröm, a győzelem, a veszteség, a kudarc érzelmi átélése, elmarad a szülő és gyermek közös játékának, kirándulásainak, közös élményének átélése. Nincs biztonságérzete, nincs szeretetérzete. A lakásban nincs egy darabka terület, amit magáénak érezhetne, ahol biztonságosan elvonulhatna, mint egy kis zugba. Nincs kihez beszélnie (ez lehetne akár megszemélyesített tárgy is, ami mindig jelen van). Ritka eset, hogy van egy kis féltett macija, kisautója, „akinek” sokszor panaszkodik.

Miben mutatkozik meg a hátrányos helyzetű gyermek lemaradása, iskolai éretlensége?

Nem részletezném most a biológiai fejlődés velejáróit, azonban a normális beszédfejlődésben is vannak eltérések. Mennyiségi és minőségi eltérések.

A gyermek anyanyelvi szókincse a család és a környezet függvénye. A beszédfejlődés és a szóértés üteme lassúbb a hátrányos helyzetű gyermekeknél. Nagyon sok fogalmat az anyanyelvén sem ismer.

Romák esetében ehhez vegyük hozzá a bilingvizmus jelenségét – nem a tiszta kétnyelvűséget, hanem azt, amikor egy adott területen (ebben az esetben otthon) használja a saját nyelvét szociális közegben (ehhez valamilyen motiváció kell), valamint egy másik, a mi esetünkben a magyar, ill. a szlovák nyelvet.

A két nyelv között az ő számára nincs kapcsolat.

Többnyire tehát diglosszia típusú kétnyelvűségről beszélhetünk.

Ezért a „roma nyelv” – a családhoz, a telephez kötődő nyelvet jelenti,

a „magyar” – az orvosnál, az üzletben használt nyelvet.

Az ilyen gyermekek esetében, akik összefüggő magyar beszédet csak az iskolában hallanak (óvodába nem jártak), eltelik egy-két év, mire olyan fokra jutnak, hogy taníthatóvá válnak.

Mi történik akkor, ha egy ilyen gyermek nyelvhibás, dadogó vagy pösze, esetleg mentálisan retardált?

A trilingvizmust pedig már ne is említsük!

Tehát a családi légkör egyenes következménye a nyelvi hiányosság, az anyanyelvi fejlettség gyenge szintje, romák esetében a magyar nyelv ismeretének hiányossága, az artikuláció és minden esetben a rossz mondatalkotás.

Az ilyen gyermekek tér- és időbeli tájékozódási zavarokkal, gyenge szövegemlékezettel, mozgászavarokkal küzdenek.

Gyakori a motiváció hiánya, a rossz napirend, az elégtelen, rendszertelen táplálkozás, az önállótlanóság, az összpontosítási zavar, gyakoriak a magatartási problémák.

Mitől fél egy hátrányos helyzetű gyermek?

Egy ilyen gyermeknek sok esetben fogalma sincs, hogy miért kell iskolába járnia, hogy mit fog ott csinálni. Mivel nincs utasításokhoz szokva, nem ismer szabályokat, sok esetben nincs a korához megfelelő pajtása, nem ismeri az „enyém”, a „tiéd”, a „miénk”, a „nem szabad” fogalmakat, ismeretlen számára a berendezés, az épület, idegenek az ittlévő személyek, ezért nem akar az iskolában maradni.

Ez több egy egészséges izgalomnál. A fő gondok háttérében az alábbi okok rejlenek: az otthoni testi fenytés, az ijesztgetés,

az otthoni szeretethiány,

a negatív utcai tapasztalatok,

a nem neki való filmek,

az otthoni jelenetek,

az idősebb testvérek viszonyulása,

az éhezés,

a biztonságérzet hiánya,

ritkább esetben a „szeretett” tárgy (maci) hiánya,

a fáradtság, álmoság.

Mit tehetünk egy hátrányos helyzetű gyermekért?

Az iskola, a tanterem legyen vonzó, tiszta, jó hangulatú. Ismerjük meg minél előbb a gyermek családi háttérét, magát a gyermeket, és sürgősen találjunk legalább egy területet, melyen keresztül motiválhatjuk (sport, rajz, tánc, ének, játék).

Minden gyermeket individuálisan kezeljük, hiszen minden gyermek más és más.

A gyermek érezze jól magát, legyen sikerélménye!

Szeretessük meg vele az iskolát, a társait, és adjunk okot rá, hogy minket is szeressen!

Az ilyen gyermek nagyon tud ragaszkodni a tanítójához, de ne engedjük meg, hogy csüngjön rajtunk!

Neveljük, toleráljunk, kössünk kompromisszumokat, dicsérjük! Ne kényszerítsük semmire, hanem próbáljuk meggyőzni szép szóval, ne dorgáljuk, ne szégyenítsük meg, társai előtt ne tegyük nevetségessé akkor sem, ha ez sokszor nagyon nehéz!

Helyezzük választás elé – álljon módjában kiválasztani a saját büntetését (félre szeretnél ülni, esetleg visszaadod a játékot?)! Meg kell tanulnia alkalmazkodni, szót fogadni. Tegyük ezt úgy, hogy ne mi parancsoljunk, hanem belőle kikényszerítsük ki (pl. „Nem

érttettem, mit mondtál, mondd úgy, hogy én is értsem!” Erre ő az előbbi „Add ide!” helyett lehet, hogy harmadszorra már azt mondja: „Kérem!”) Azonnal meg kell dicsérni: „Okos vagy” stb.

Mindent meg kell mutatni. A napi feladatokat el kell játszani. A beszédkésztség fejlesztése, a fogalmak megértése és a nevelés szorosan együtt legyen jelen.

Tanítani csak akkor tudom, miután megneveltem.

A koncentrációs képességük nagyon rövid. Végezzünk inkább 20 perc aktív munkát, mint 45 percig semmit.

Ha belefáradnak egy bizonyos tevékenységbe, kezdjünk valami másba! Újraélesztjük a figyelmet, újra motiválunk egy egész más területen. Például ha már nem akarnak rajzolni, éneklünk valamit, s közben ritmusra felszedjük a leesett színes ceruzákat, s beletesszük a dobozba. „Ki tud többet felszedni, versenyezzünk!” „Mindenki nagyon ügyes volt!” „Legközelebb az is gyorsabban mozogjon, aki ma lazsált! Ugye tudjátok, hogy kiről beszéltek?” Nem bírálunk.

Aki tudja, hogy róla van szó, ő fog megszólalni.

Én tudom, de nem árulom el.

Rendben van? Ő máris megszólal.

Felkészítés az iskolára

Útmutatás a „Iskolába megyek” – „Me zsav an do ishkola”, azaz Olvasókönyv betűk nélkül című munkafüzethez

Amikor a pedagógus eljutott addig, hogy a gyermekről, családi hátteréről, motiválhatóságáról már ismeretei vannak, bátran nyúljon a könyvhöz!

Minden gyermeknek legyen saját könyve! Eddig is lapozgathatta. Most a tudatos munkára való rávezetés következik.

A könyv a gyermek napirendjéből indul ki.

Röviden: Felkelek,
megmosakodom, felöltözöm.
Reggeli teendőim – indulás előtt.
Ha valaki beteg. – Én viszont indulok.
Megérkeztem az iskolába.
Ezt teszem.
Miután átöltöztem, játszunk.
Tornázunk.
Számolunk.
Rajzolunk.
Dél van – ebédelünk, játékainkat elrakjuk, pihenünk, uzsonnázunk.
Énekelünk, táncolunk, virágokat öntözünk.
Jönnek értem, megyek haza.
Utazom hazafelé.
Az utcán.
Ha orvoshoz kell mennem.
Amíg én tanulok, a felnőttek dolgoznak.
Mit csinálok délután vagy a hét végén.
Tudom, hogyan lesz a gyümölcs.
Otthon este.

Így nem szabad cselekedni.
Vacsora után, éjjel.
Már mindent tudok, mehetek iskolába.

A fejlődést segítő tényezők:

a család (reggel, délután, este, éjjel, betegség esetén, napközben),
a napirend – tanítsuk meg tájékozódni az időben (segít a 3. munkalap),
a mozgásigény – reggel, miután az iskolában átöltöztem, tornaórán, játékok elrakása,
tánc, virágok öntözése, megyek haza, délután, hétvégén,
a táplálkozás – reggel, délben, délután, este (tízórai is belefoglalható, ha van).

Iskolaérettség: az értelmi képességek fejlesztése (ezt szeretem),
az alkalmazkodás (most nem tehetem),
a személyiségfejlesztés (rosszul csináltam),
akaratlagos folyamatok (uralkodik magán),
magatartás (ezt nem szabad).

Fejlesztő tevékenység:

Engedd játszani – be kell hoznia a lemaradást!

Munka – rakodás, öntözés, otthon.

Önállóságra nevelés – munkalapok szerint.

Figyelem – munkalapok szerint.

Beszédfejlesztés – mondókák, versek, rövid, érthető utasítás,
szituációs játékok, kérdezek – felelj!

Társas kapcsolatok – otthon, közösségen kívül, orvos, utazás,
iroda, munkahely.

A fejlesztés

A gyermek játékosan, játékait megnevezve ismerkedjen a környező világgal!

Az általa megismert, kézzelfogható dolgokból indulunk ki. Lehetnek ezek azonos színű kockák, azonos formájú tárgyak. Most már „tanítani” akarunk. Ahhoz, hogy megértse, mit akarunk tőle, fogalmak megértéséhez kell elvezetnünk.

Dolgozzunk tehát együtt! Mindent szemléltetünk, röviden utasítunk. Emlékképeket fogunk rögzíteni.

Mindenekelőtt meg kell tanítanunk arra, hogy mi a „sor” (vízszintes) és mi az „oszlop” (függőleges).

Az iskolai munka alapjai. A gyermek viszont nem ismeri a fogalmat.

Vegyék az 1. és 2. munkalapot!

Keverjen be a sorba valami mást, mint a többi felsorakoztatott játék!

A gyermek feladata azt onnan eltávolítani. Kezdje 3-4 kockával, formával, képpel...

A munkalap a pedagógus számára készült. A gyermek a sor fogalmát tanulja, gyakorol. A különbség és azonosság megfigyelésén, felismerésén dolgozik. Tévedéseket sokszor! Dicsérje, ha rájön a „hibára”!

Következzék a 2. munkalap!

Akkor vágjon bele, mikor a „sor” fogalma már rögződött!

Az „oszlop” lehet alulról felfelé vagy felülről lefelé. Az a lényeg, hogy a gyermek megértse, „más irányú”, mint a sor.

Mivel most már „tanulunk”, megmutathatjuk a munkalapokon a különbséget, így ábrázolva is látja. A különbség és azonosság fogalmát ismételjük. Megfigyelőképességét tovább fejlesztjük.

A 3. munkalap.

Tájékozódás az időben. A fő fogalmak és az idő múlásának szemléltetésére figyeljünk a képek, a napszakokra jellemző tevékenységek, a film stb. segítségével. Közben a látási emlékezetéről se feledkezzünk meg! Mit látsz? Mi lesz, ha besötétítek, ha meggyújtom a villanyt, mi volt a képen? Emlékszel, milyen a színe, nagysága, formája? Tömondatokat alkalmazunk! A sok beszédet nem hallgatja végig.

Játsszuk el! Mikor mit csinálunk?

4. munkalap – tájékozódjunk a térben!

Rakjunk az asztalra, mellé, alá bármit!

Mi van jobbra, balra, alatta, fönt?

Mutassunk képeket, melyeket mindenki egyértelműen csakis előlről lát! Gyakoroljunk, „tanuljunk”! Játsszunk!

5. munkalap – a gondolkodás fejlesztése.

Öltözzünk fel úgy, hogy valami lemaradjon rólunk! Mi hiányzik rólam, a babáról, a maciról, a képről?

Keresd meg a hiányzó dolgot, rakd a helyére a képet stb.!

Gondolkodj, keresd, egészítsd ki!

6. munkalap – a mennyiségfogalom fejlesztése.

Valami hiányzik. Nem egész, kicsi, kevés, nagy, tedd hozzá, vedd el!

7. munkalap – a teljesség hiánya – a megoldás vágya.

Beszéltessünk, kérdezzünk, adjunk feladatokat!

A gyermekben szokásokat kell kialakítanunk. Semmi sem maradhat befejezetlenül.

Amit csak lehet, a táblán magyarázzunk el, rajzoljunk le.

Engedjük a gyermeket a táblához.

Engedjük, hogy a képességüket fejlesszék, beszéljenek, sőt utánozhatnak is bennünket.

Munkalapok

Segédeszközök a fejlesztéshez

Minden gyermeknek szüksége lesz kártyákra, képekre, kockákra, golyókra (melyeket ismer). A választás a pedagógus dolga.

B	♥	♥	♥	♥
B	▽	▽	▽	▽
B	□	□	□	□
B	♠	♠	♠	♠
D	⊗	⊗	⊗	⊗
•	/	/	/	/
□	*	*	*	*

Melyik sorban látsz a többitől eltérő rajzot?

Melyik oszlopban látsz azonos rajzot?

Nevezd meg sorban, oszlopban a rajzokat!

1. munkalap

A sor:



Húzd át a sorban azt a képet, amelyik eltér a többitől!

2. munkalap

Az oszlop:

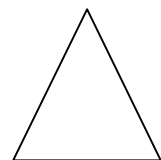
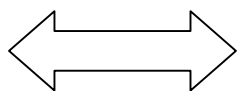
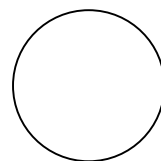
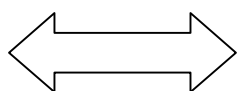
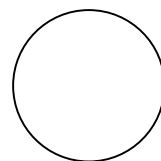
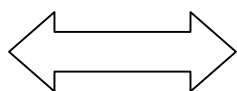

Az oszlopokban színezd ki azt a képet, amelyik nem tartozik oda!

3. munkalap

Napszakok

Reggel

Délben

Este

Éjjel

Rajzold le, melyik napszakban mit csinálsz!

4. munkalap

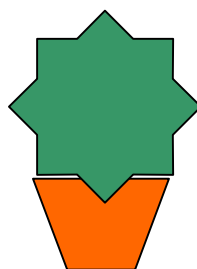
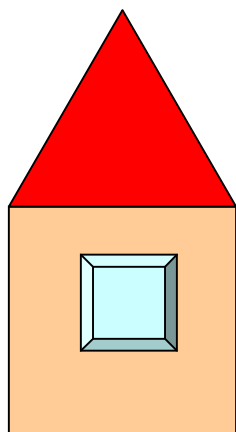
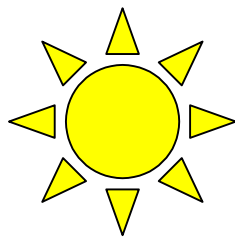

Jobb, bal, lent, fent, mellett.

5. munkalap

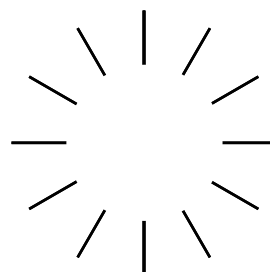
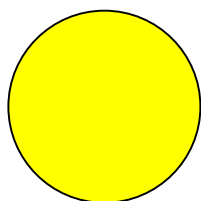
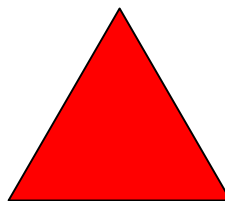
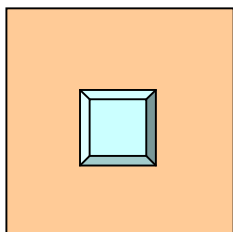

Mi hiányzik?

6. munkalap

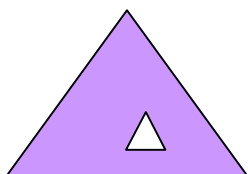
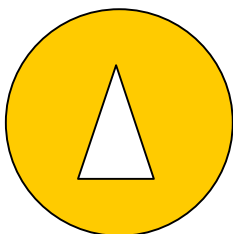
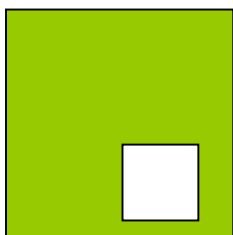

Melyik hiányzik?

7. munkalap

Hogy fejeződik be a történet?

1.

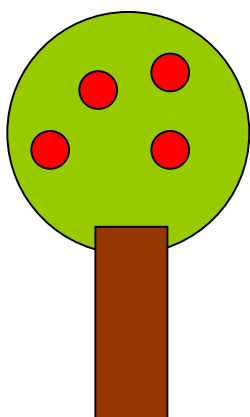

2.

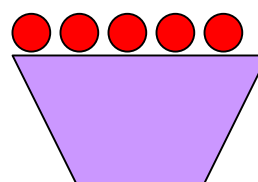

3.

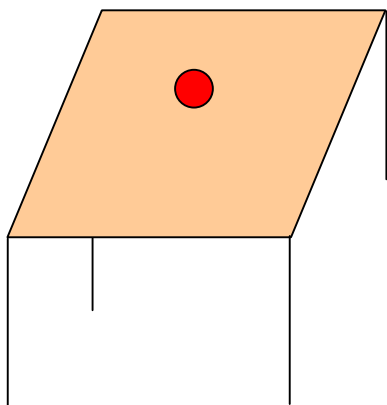

4.

Meséld el a képek szerint, mit látsz!
Fejezd be a történetet!

Versikék az adott munkavégzéshez

Éjjel, nappal mindig jár,
Mégis csak egy helyben áll.
(az óra)

Lába, lába, kicsi lába
azzal megy majd iskolába.
(mondóka)

Ki fut ide hamarább,
Azt szeretem leginkább!
(tornaórán)

Pont, pont vesszőcske,
készen van a fejecske.
Kicsi nyaka,
Nagy a hasa,
Készen van a
Török basa.
(rajzórán)

Reggel ébreszt,
Dél delelő,
Este nyugovó.
(tájékozódás az időben)

Étel, ital, álom,
szükséges e három!
(napirendhez)

Ne veszekedj, ne lármázz,
magadra mindig vigyázz!
(iskolába lépéskor)

Marék Veronika: Játsszom
„És most egy nagyot hallgatok.
mert azt játszom, hogy hal vagyok!”
(munkakezdekskor)

Sírvál Sanyi, jól teszed,
Szomjasak az egerek.
(ha valaki sír)

Első a vezető,
Második a tekergő,
Harmadik a kolompos,
Negyedik a bolondos. (Nagyszalonta)
(ujgyakorlatok kezdeténél)

Menj az utcán csendesen,
amint illik, rendesen.
(közlekedési ismeretek tanításánál)

Előre, hátra,
jobbra, balra.
Mozogj pajtás,
rajta, rajta!
(tájékozódás térben, ill. tornaórán)

Húzz, húzz engemet.
Én is húzlak tégedet.
Amelyikünk elesik,
az lesz a legkisebbik.
(körjátékok, torna)

Aki fázik, vacogjon,
Fújja körmét, topogjon,
Földig érő kucsmába,
Nyakig érő csizmába,
Bújjon be a dunyhába,
Üljön rá a kályhára,
Mindjárt megmelegszik! (Nagyszalonta)
(kinti játékoknál)

Kicsi vagyok én,
boldog leszek én,
én leszek a legjobb ember
a föld kerekén. (Szabó Lőrinc)
(amikor segíték)

Helyettünk beszéljen szótlán szirmotok,
Köszönöm, virágok, hogy kinyíltatok.
(Donászy Magda)
(amikor valakit felköszöntünk
vagy valamit megköszönünk)

Erzsike szedi a ropogós cseresznyét,
páratlant talált már, párosat keres még.
Páratlant ha talál, teszi a kötőbe,
ha párosat: fülönfüggő lesz belőle.
(Pákolitz István: Cseresznye)
(gyümölcséréskor, amikor segítünk)

Asztalomon firka-irka,
Abba jön az irka-firka.
Ki írni tud, firkát-irkál,
Ki meg nem, az irka-firkál.
Nem tudok, hát firka-irkám
megtölti az irka firkám.
Bácsik, bocik, barkák, birkák
láthatók, mint irka-firkák.
S ha betelt a firka-irka,
akkor kész az irka-firka.
(Hárs László: Az irka meg a firka)
(rajzolás közben)

Lásd, Kicsi Csitt, hát ez is eljő,
nincs mit tenni – az ember felnő.
Beáll a nagy fiúk sorába,
s elbotorkál az iskolába.
(Mándy Stefánia:
Csitt meg a bátyja)
(amikor okosan megtanultunk valamit)

Weöres Sándor
Biztatás

Hét-pupu zivatar,
Felássuk a kertet.
Ki dolgozni nem akar,
Gyümölcsöt se nyelhet.

Hét-karu zivatar,
Felmossuk a konyhát.

Ki dolgozni nem akar,
Meghúzzuk a kontyát.

Hét-fejű zivatar,
Tanuljuk a leckét.
Ki tanulni nem akar,
Vegyen más fejecskét.
(munka közben)

Weöres Sándor
Így meg úgy

Furcsa ember az irígy,
Torkán mérges a mirígy.
Egyszer úgy, egyszer így,
Az irígynek sose higgy.

Furcsa ember a hazúg,
Nyelve csípős, mint a lúg.
Egyszer így, egyszer úgy,
Hogy igazat sose tudj.
(szabad, nem szabad, illik,
nem illik témáknál)

Magyar népköltés:

Gyerekek, gyerekek,
szeretik a peracet.
Sósat, sósat, jó ropogósat.
Aki vesz, annak lesz,
Aki nem vesz, éhes lesz.

A fejlesztés imént leírt módját nem lehet időhöz kötni, az ugyanis az adott gyermekcsoporttól függ. Játszunk, beszélgetünk, mi keveset beszélünk.

A lényeg az állandó foglalkoztatás. Ha valaki a foglalkozás alatt csak papírt hajlandó tépegetni, avagy csak gyurmázni akar, ahhoz, hogy elfoglalhassa magát, és a többieket ne zavarja, engedjék meg neki!

A foglalkoztatáshoz

Ezek a gyermekek is szeretnek tépegetni, ragasztani, hajtogatni, színezni, firkálni, nyirkálni, fűzőgetni, de meg kell velük ezt tanítani. Gyakorlatot kell szerezniük az említett tevékenységekben. Egy feladatot elvégeztethetünk többször is, de semmilyen tevékenység nem válhat unalmassá.

A munkalapokon találhatnak ujjgyakorlatokat (természetesen mást is lehet végeztetni, közben tornázni, légzési gyakorlatokat végezni). Lehet állva, ülve, akár fekvé is, ha valamilyik úgy szeretné.

Vannak térbe nyíló oldalak, így nem csupán pl. az igazi asztal elé, mellé, fölé... rakodhat – térlátását ezek segítségével is fejleszthetjük.

Az állatfejek mozgathatóak. Beszéltessek az állatot, vagy ha éppen altatni akarja, hát csukja be a szemét az állatka!

A ceruzahasználat egyszerű vonalakkal indít, később kanyarog vagy hosszabb vonalakat követ.

A finomabb kézmunkák érdekében papírhajtogatásra, később nyírásra, ragasztásra térünk át.

A zsinórral történő munkák a cipőfűzéssel, a zsinór bekötésével indulnak. A fűzéseket kifejthetjük, újra kezdhethetjük. A zsinór végét viasszal kezeljük, ha kiszálazik.

A kifestőknél tanítsuk meg, hogy lehetőleg a kontúrokon belül dolgozzanak!

A munkalapokon használt jelek: — vonalat húzz!

 görbe vonalat húzz!

Utasítások a könyv és munkalapjai használatához

Minden gyermeknek szüksége lesz: ceruzára, színezőre, ollóra, ragasztóra, zsinórra vagy cipőfűzőre, 1 db gesztenyére, anyaghulladéokra, egy maréknyi vattára.

Mindenkinek legyen saját törülközője, szappana, papírzsebkendője és szalvétája.

A könyv bal, azaz páros oldalai a megtanítani való, illetve a nevelési anyagot tartalmazzák, a jobb, azaz a páratlan oldalak pedig a gyermek „önálló munkavégzésére szánt oldalak”, melyek a már átvett, megbeszél, megtanított témákhoz kapcsolódnak.

A könyv minden oldala szolgáljon a tanításon, a nevelésen és a feladatok megoldásán kívül kifestőként, de csak akkor, ha már az átvett tananyaggal végeztünk.

A munka tempója a gyermekektől függ.

Vannak különálló segédeszközök, melyeket csak a módszertani kézikönyv tartalmaz. Ezek pedagógusok munkáját kívánják segíteni – ötletadóként.

A segédeszközök minden gyermek számára lefénymásolhatók, a mintapéldányok pedig az utasítások szerint elkészíthetők. A bemutatott mintát lehet majd a gyermekkel elkészíteni.

Amit megtanítanak a munkalapok:

tárgyak csoportosítása
felhasználhatóságuk szerint,
rövid, hosszú, egyenes, görbe vonalak
rajzolása,
ki?, mi?, mit eszik?, hol lakik?,
számkézségfejlesztés,
rajziskola,
színezés, kifestés,
papírhajtogatás,
ragasztás, nyírás,
helyes közlekedés,
mit szabad, mit nem,
kézügyesség-fejlesztés,
ajándékkészítés,
tájékozódás időben és térben,
helyes napirend,
mit csinálnak szüleink – mit segíthetek én.

Amit még megtanítunk:

higiéniai alapok,
tisztá munkavégzés,
a szemafor,
öltözködés évszakok szerint,
cipőfűzés,
óraismeret (percek, másodpercek nélkül),
étkezési alapszokások,
önállóság,
segítőkészség fejlesztése.

Az oktató számára készült segédeszközök:

térbe állítható asztalka rajza,
leírása (használható nagyságban),
térbe állítható etethető, mozgatható cica (használható nagyságban),
karácsonyi angyalka (szabásminta-leírás),
húsvéti nyuszilánc,
fűzött kutyus- és cicakönyvjelző (használható nagyságban),
gyakorlócipő cipőfűzéshez,
öltöztethető babák (évszakok szerint),
szemafor (szabásminta-leírás),
mozgatható madárka (jobb, bal, le, fel) – az elkészítés menete.

Más tantervekkel kapcsolatos megjegyzéseim

Előkészítő évfolyamok tanterveihez:

Az előkészítő kétéves időszak alatt teszi lehetővé az ingerszegény környezetből érkező, nyelvi nehézségekkel küzdő gyermekek részére a felzárkóztatást és a másutt 1. osztályban elsajátítandó tananyag megtanítását.

Konkrétan a 0. évfolyamban használható az ÁBÉCÉSKÖNYV – természetesen az Önök által megszokott anyagok mellett.

A környezetismeret keretén belül: ősz, tél, tavasz, nyár, otthon, osztályban, iskolában, útban az iskola felé, hazafelé, betegség, ünnepek... témakörökhöz éppúgy felhasználható a könyv ide tartozó része.

A munkafüzetben is talál a tantervhez kapcsolódó oldalakat, a páratlan oldalak tanítanak, a páros oldalak foglalkoztatnak.

Matematikához az ÁBÉCÉSKÖNYV „Számoljunk” című fejezete hasznosítható.

A Munkafüzetből a 14. és a 21. oldal.

A képzőművészeti nevelésben segíthet a Munkafüzet,

a felfűzés,

a természetes anyagokkal történő munka,

a hiányzó dolgok hozzárajzolása,

a papírral való munka.

a tartalomban megállapítható tematika.

Speciális iskolák: az 1. osztályban három fázisban történik a betűtanítás (ez kb. a betűk felét tanítja meg):

I. fázis: o, O, ó, Ó, m, M (írott betűk is),

II. fázis: u, U, ú, Ú, l, L, a, A, á, Á (írott betűk is),

III. fázis: v, V, i, I, p, P, e, E, é, É, t, T, y, Y, ý, Ý, j, J.

Ha a betűtanítás sorrendje nem is egyezik az ÁBÉCÉSKÖNYV betűtanítási sorrendjével, az Önök tankönyveivel egyidejűleg használható a könyv.

A matematika-, környezetismeret- és rajzórakon a Munkafüzet tartalma szerint használhatják ki az oldalakat.

Útmutató oldalak szerint:

3. Reggel – beszélgetünk a képről. Milyen egy reggel nálunk? Hol alszom én? Hol alszik a testvérem, hol alusznak a szüleim? Ki lakik még velünk?
4. Feladat: Rakd a helyére a tárgyakat! Mi hova tartozik? Mi marad otthon? Mit vihetek magammal?
5. A fürdőszobában. Mi tartozik oda? Mit csinálunk itt? Mire lesz szükségem? Milyen a mi fürdőszobánk?
6. Feladat: Rakd a helyére a tárgyakat! Ceruzával az illető tárgytól húzz vonalat oda, ahova tennéd!
7. Reggeli. Hogyan zajlik nálunk? Mit kell, mit nem szabad? Illik, nem illik.
8. Feladat: Melyik asztalra való tárgy hiányzik a képről? Karikázd be, mi való az asztalra! Nevezzük meg a látható tárgyakat! Mit miért ne tegyünk az asztalra?
9. Elindulás előtt. Mit viszek az iskolába? Vajon miért csomagolt tízórait anyu? Hova kerül az étel a táskámban? Ki a rendetlen?
Mi történik egy beteg gyerekkel? Mehet iskolába? Kiktől kell elbúcsúznom?
10. Feladat: Zárd be az állatkádat! Csukd be a kapukat! Adj nekik enni! Melyik állat mit eszik? Mit ettünk mi? (Most már a megjelölt pontokból egyeneseket húz a gyermek, így alakulnak ki a rácsok, kapuk.)
11. Megérkeztünk az iskolába. Anya munkába (haza) megy. A tanító nénivel leszünk. Átöltözünk (legyen váltócipő). Óra, idő fontossá válik.
12. Feladat: Melyik ruhadarabot hova rakod? Keresd meg a ruhán, illetve a cipőn hiányzó dolgokat, és rajzold be! Éleslátás.
13. Ismétlés: Milyen sorrendben történnek a reggeli teendők?
14. Feladat: Ujjgyakorlatok. (Bizonyára rájöttünk, ki hogy tartja a ceruzát? Mennyire görcsös a kezecskéje?)
Gyakoroljuk először az első hét ábrát folyamatosan! Később próbáljuk meg mindet a képekről leolvasva!
15. Játék és torna. Bizonyos szabályok megismerése. Sorakozás, amíg megmutatjuk a teendőket. Később oszlopokban várjuk, hogy ránk kerüljön a sor. Szót fogadunk. Vigyázunk egymás testi épségére. Szereinket óvjuk, helyükre rakjuk.
16. Feladat: Segíts felfűzni a gyöngyöket! A lyukon menjen be a tű, a másik felén ki! Minden gyöngy legyen felfűzve (görbe vonalak tanítása)!
17. Barátságok, fiúk, lányok. Öltözet időjárás szerint. Mikor mit játszunk? Körjátékok tanítása, dalok, számtani alapok.
18. Játék, torna után közvetlenül ne írassunk. Árnyképek, ujjgyakorlatok
 1. kép: tyúk,
 2. kép: róka,
kígyó,
sas,
nyúl,
kutya.
19. Előre, hátra, jobbra, balra. Milyen tornaszereket ismersz? Milyen a tornaruhád? Hogyan viseljük a lányok a hajukat?
20. Szemgyakorlat – megfigyelés. Később keressük meg – ceruzával az utakat húzva –, hogyan kerülnek be az állatkák a megadott ennivalóhoz! Ki mit eszik?
21. Miből mennyi van? Ezen az oldalon számolhatunk tízig. 1 – baba, 2 – kép, 3 – autó, 4 – csésze, 5 – golyó, 6 – kalács, 7 – ceruza, 8 – alma, 9 – virág, 10 – könyv. Folytasd a kockák pöttyözését!

22. Keresd meg az állatokat (a pontok összekötéséből alakulnak ki)! Melyik milyen állat és hol lakik? Hol szeret tartózkodni (mókus, kakas, kacsa)?
23. Hogyan kell? Hogyan nem szabad írni, rajzolni? Hogyan kell ülni? Lehet közben enni? Tollat rágni? Tiszta munkavégzés.
24. Feladat: Kövesd a rajziskolát lépésről lépésre! Tanuld meg Te is! Hegyes írószer, tiszta munka, tiszta kezek...
25. Ebédlő. Ebéd. Mire kell vigyázni, figyelni? Ebéd utáni pihenő. Munka utáni pihenés. Ki, hogyan tölti ezt az időt? Ki mit segít?
26. Hajtogassunk poharat! Kövessük a nyilakat! Figyeljük az ollót, hol kell elvágni a papírt! Végül próbáljuk ki a poharakat! Engedjük bele vizet, rakjunk bele valamit!
27. Vége a mai foglalkozásnak, tanításnak. Megyünk haza. Búcsúzunk a tanító nénitől, társainktól. Van, akiért jönnek, van, aki egyedül is hazamehet. Óra, időbeli tájékozódás.
28. Mivel tölthetjük a délutánt, az iskolán kívüli időnket, szabadidőnket? Figyeld meg jól a képeket! Rajzold be a hiányzó részeket! (labda, ugróköté, színes ceruza)
29. Közlekedünk, utazunk. Ki hogyan érkezik az iskolába, mivel megy haza? Mit szabad, mit nem? Illik, nem illik. Az idősek tisztelete.
30. Készítsünk vonatot! Üres gyufásdobozokat vonjunk be papírral! Rajzoljunk rá ablakokat a kép szerint! Egy másik papírra kerekeket rajzolunk pénz (10 filléres) segítségével. A kerekeket kivágjuk, majd a kép szerint a kocsi aljára ragasztjuk. A doboz kihúzható és fix része közé gyufát, pálcadarabokat szorítunk, ezek tartják össze a kocsikat.
31. Közlekedj okosan! Az úttest nem játszótér. Ismerd meg a szemafort (készítsetek a segédeszköz szerint mindenki számára egy szemafort)! Az *A* részben az *x*-szel jelzett részeket kivágjuk. A szaggatott vonal mentén behajtjuk a papírt hátrafelé. A *B* részen kiszínezzük a piros, narancs, zöld karikákat. A *C* részt hátulról az *A* és *B* rész közé nyomjuk. 1 db-ot alulról, egyet felülről, így minden színt eltakarhatunk. Egy-egy rész mozgatásával pedig egy-egy színt kinyithatunk. Biztonságos játék, közlekedés.
32. Melyik gyerek mivel megy haza? Adj nekik nevet! Mindenki útvonalát más színnel jelöld!
33. Hol dolgoznak a felnőttek? Ki mit csinál, amíg mi az iskolában tanulunk.
34. Csoportosítsd a tanulás, a sport, a játék, az evés és a tisztálkodás tárgyait! Ismételjünk! Mindent megnevezni.
35. Mit segítetek otthon? Mit szeretnék még megtanulni? Mit szeretek csinálni, mit nem, és miért nem?
36. Melyik képen cselekszik helyesen a fiú? Mi rosszat tettem? Miben segítetek tanítónak? Mit tanultam már meg?
37. A házimunkákról. Házban, kertben, udvaron. Melyik helyiségben mit csinálunk? Hol lakunk mi? Hol az állatok?
38. Rajzold meg az állatokat, majd etesd meg őket! Ki eszik húst? Melyik állat ad tejcsekét?
39. Itt az este. Ki mit csinál? Ki kivel foglalkozik, játszik, beszélget? Hány óra lehet?
40. Tanulj meg csomagolni! A rajzok alapján készítsd el a gesztenyebabát! Végül rajzold meg a szeméit, száját, orrát! A ruháját is kimintázhatod.
41. Szabad ezt tenni? Ki mit tett rosszul? Szoktál ilyesmit tenni?
42. Hogyan tennéd jóvá? Fáj a nagymama feje. Mire van szüksége, mit viszel neki? Mit kínálsz a feje alá? Anya vasal. Mit tudnál neki segíteni? Testvéreid mindketten játszanának. Mit adsz nekik?
43. Vacsorához készülünk. Ki mit csinál? Mit csinálók én otthon, mit a testvérem? Ki van már otthon? Ki hiányzik még?
44. Figyeld a képekre, és minden tárgynak rajzold meg a másik felét! A kijelölt pontok majd segítenek. Sorold el a tanszerek, a játékok nevét! Neked mi van?

45. Készíts ajándékot Anyák napjára, születésnapra, névnapra! Nézd a képet: mire van szükséged? 2 db karton, ceruza, olló... Miután kivágtad az első szívecskét, helyezd rá a másik kartonra, rajzold körül! Ezt is vágd ki! Az egyik szívecskén vágj ablakot, és ragaszd bele a fényképed! Varrd össze a két szívecske szélét! Anya és nagyi is fognak örülni a magad készíttette ajándéknak.
46. Tanuld meg a húsvéti nyuszilánc készítését! A papírt az ábra szerint összehajtani. A nyuszi körvonalait az első lapra rárajzolni úgy, hogy a lábai és a fülei ne legyenek lekerekítve (egyébként a lánc szétesne)! A fülek és a lábak tartják egybe a nyuszikat. A minta szerint vágd ki, és a láncot húzd szét! Beszélgessünk a népszokásokról, a húsvétról!
47. Munkafegyelem, az összpontosító képesség fejlesztése. Készíts angyalkát (karácsonyfadísz is lehet)! Használhatunk üres toalettpapír-hengert is, vagy a megadott leírás szerint járjunk el a test készítésénél! Mi kell hozzá? Tanítsuk meg leolvasni az ábráról! A haj készíthető fonalból, illetve vattából.
48. Téalapókészítés: Alma, dió, gyufaszál, ceruza, olló, ragasztó, szakállnak ugyancsak vatta vagy fonal. Az előző munkavégzés már némi gyakorlatot adott. A sisak elkészítéséhez elég körberajzolni egy poharat, hengeres tárgyat, a kört kivágni, majd félbevágni, s a rajz alapján összeragasztani.
49. A köszönetnyilvánítás módjai. Verselés, szóban, tettel, saját készítésű ajándékkal. Köszönetet mondhatok bárkinek, bármiért. Művirágot – papírvirágot – is tudunk készíteni.
50. Virágot saját kezűleg. A lerajzolt ábrát követve.

Jó munkát! Jó szórakozást!

1. kép

A kettős vonal mentén bevágni. A pontozott vonal mentén hátrafelé toljuk. A fiók feletti szaggatott vonal mentén magunk felé húzzuk. A hajtásokat jól lenyomni, hogy ne legyenek töredezettek. Így elkészíthető az összes bútor. (1. kép)

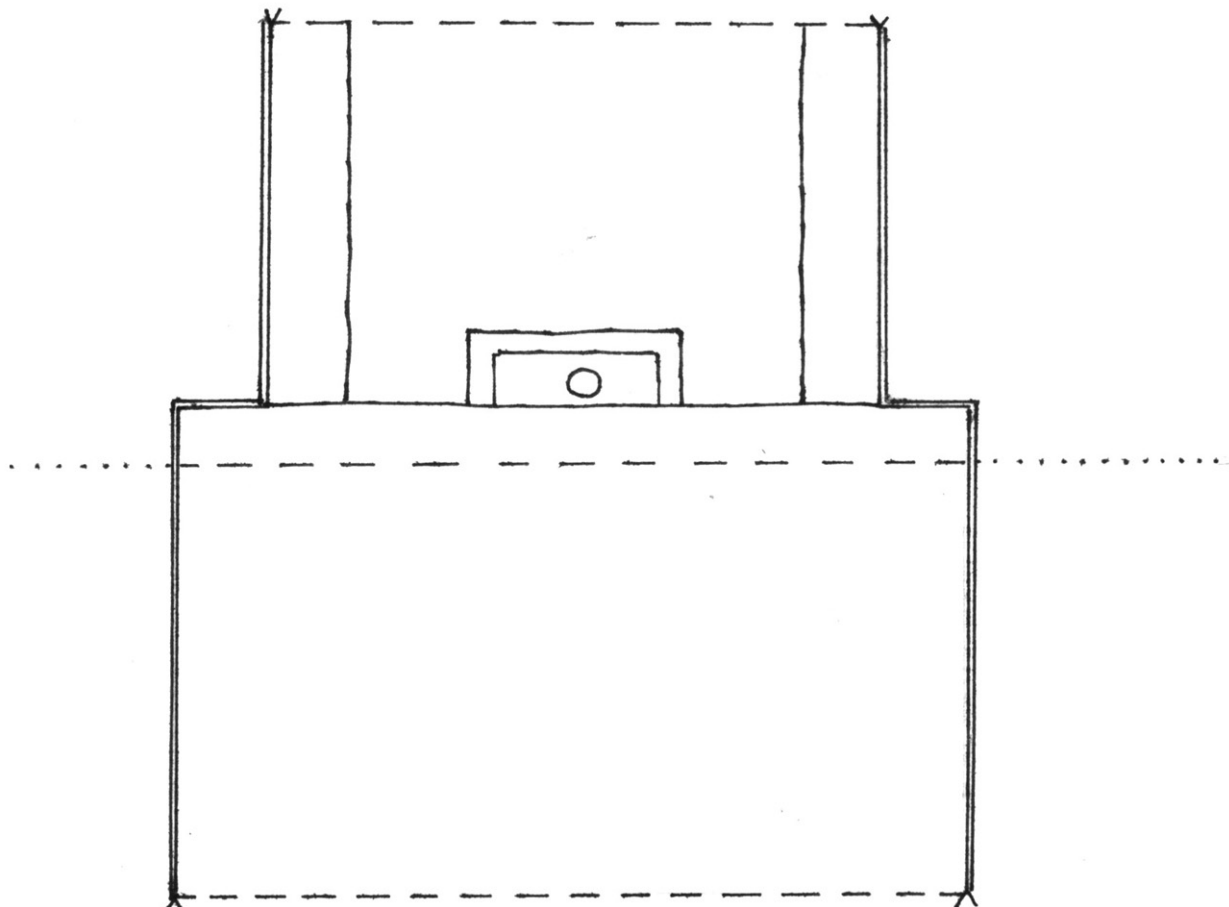



3. kép

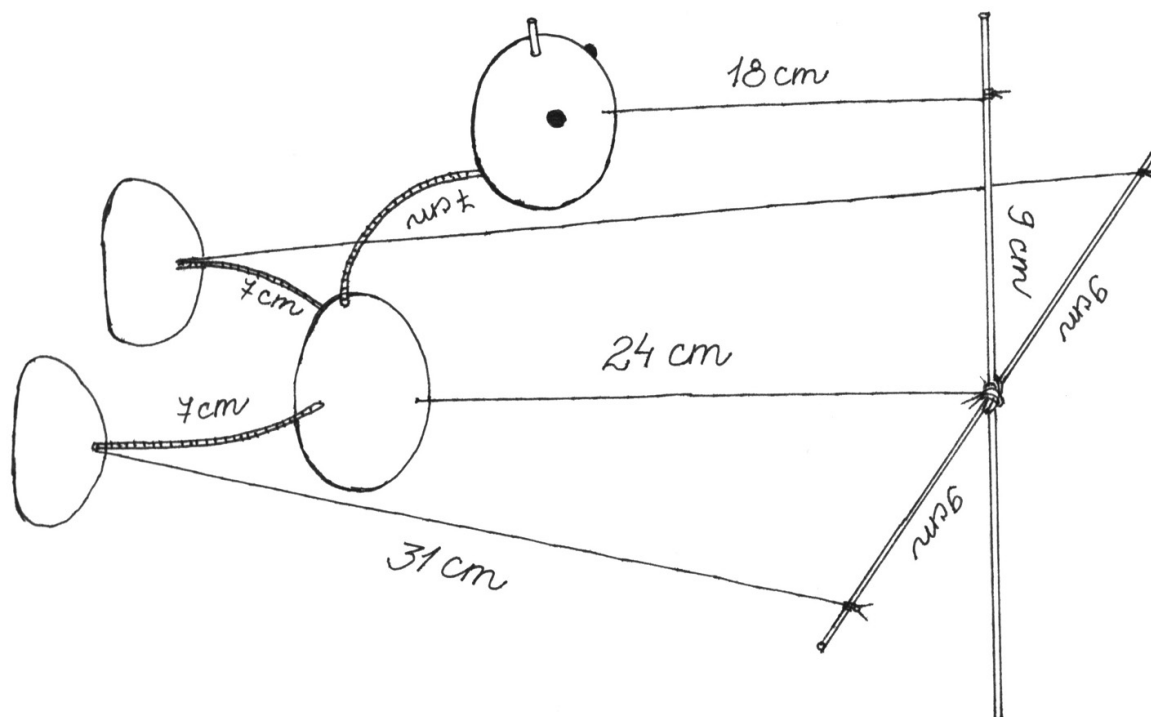
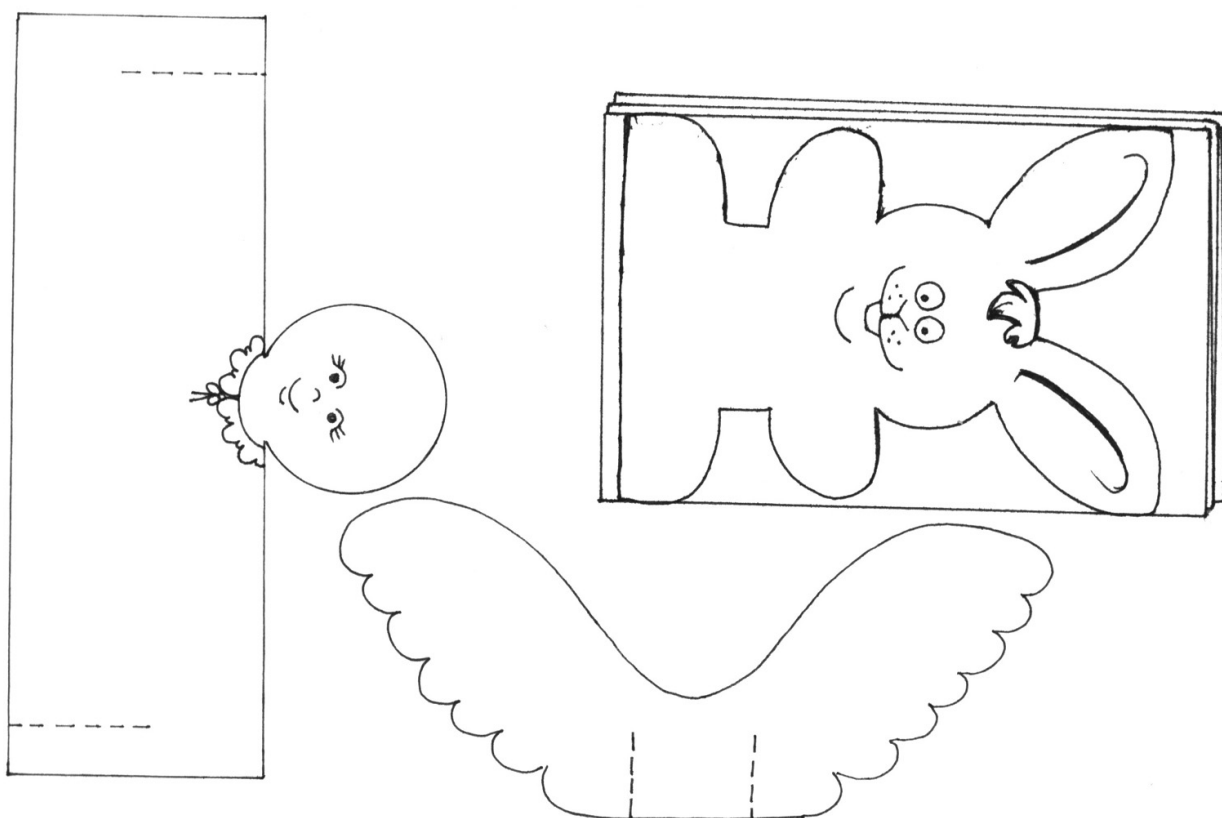

4. kép

Az X-szel jelölt részt kivágni az A-n. A B karikáit kiszínezni. Piros, narancs, zöld sorrendben. A B-t az A behajtott fülei közé illeszteni. A C lapokat az A és B közé csúsztatva mindig csak 1 színt hagyunk szabadon. (4. kép)

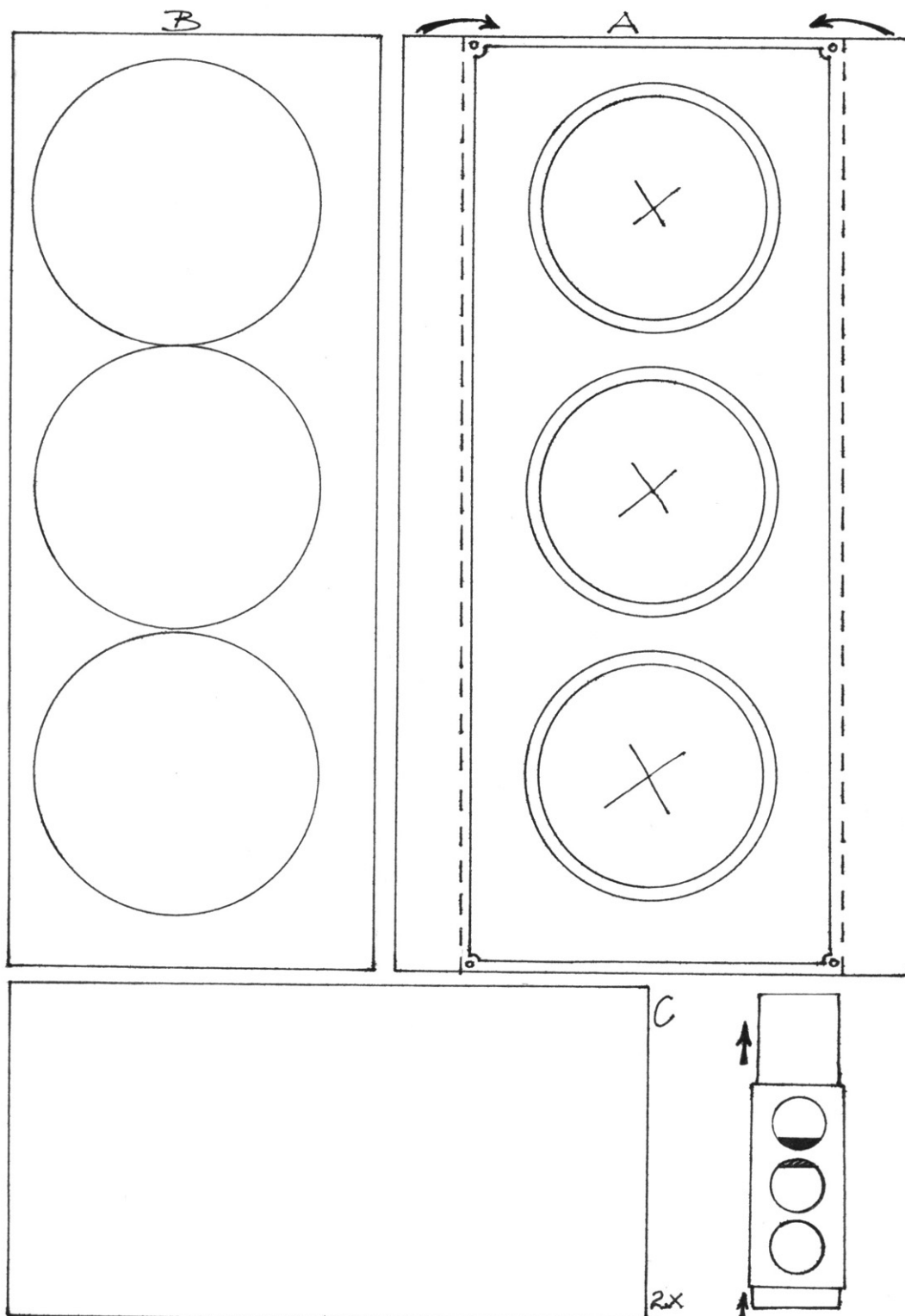

5. kép

Kétszer lemásolni, az egyikből kinyírni a fejét és a tálat. A másikat úgy másoljuk, hogy kitakarjuk a fejet és a tálat. A pontozott vonalak mentén bevágni. Az *A* vonalat előrehúzzuk, a *B* vonalat hátrafelé toljuk. Beillesztjük a fejet. A hasa alá a tálkát fűzzük be, hogy ne lötyögjön. (5. kép)

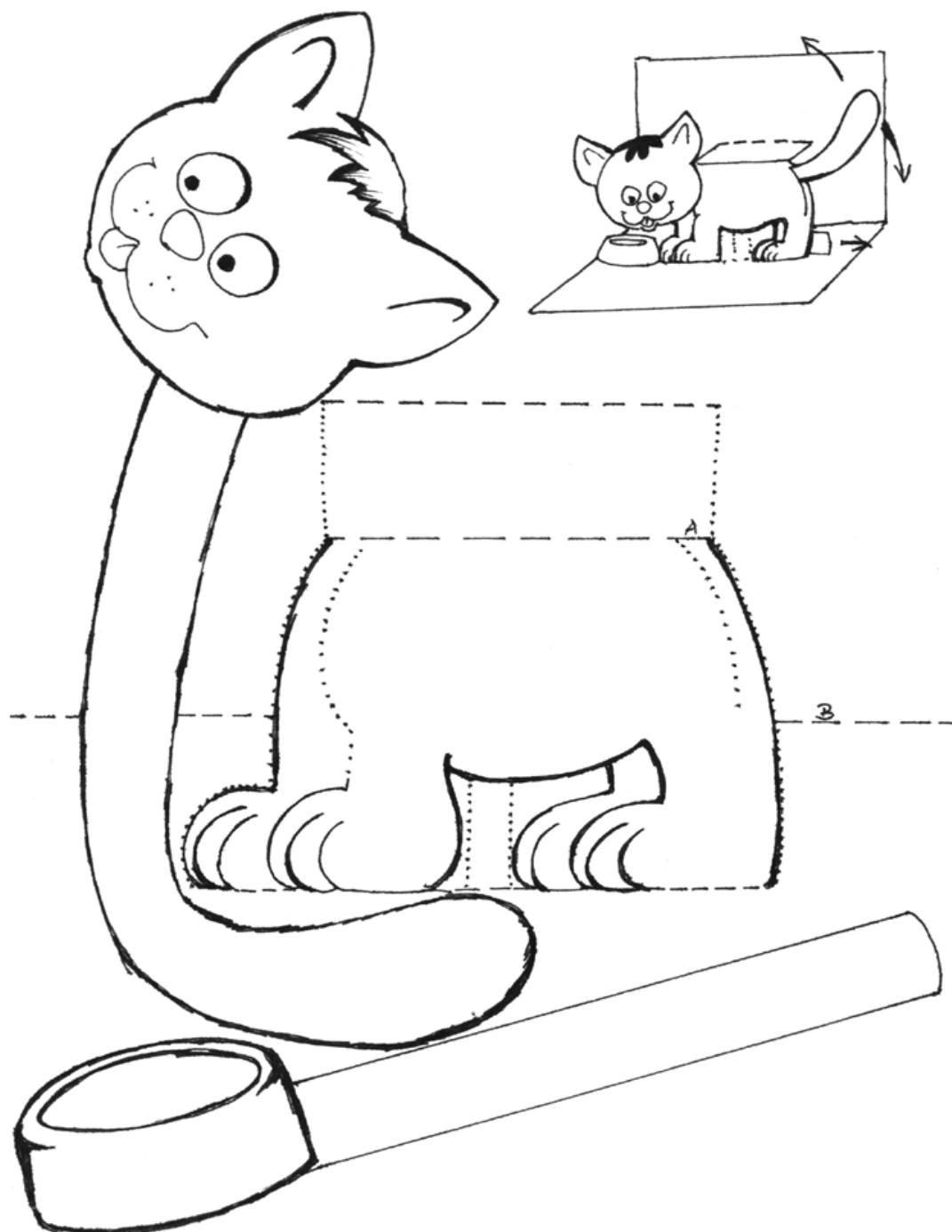

6. kép

A sapkát és a kalapot a szaggatott vonal mentén bevágni, és úgy illeszteni a fejre. (6. kép)

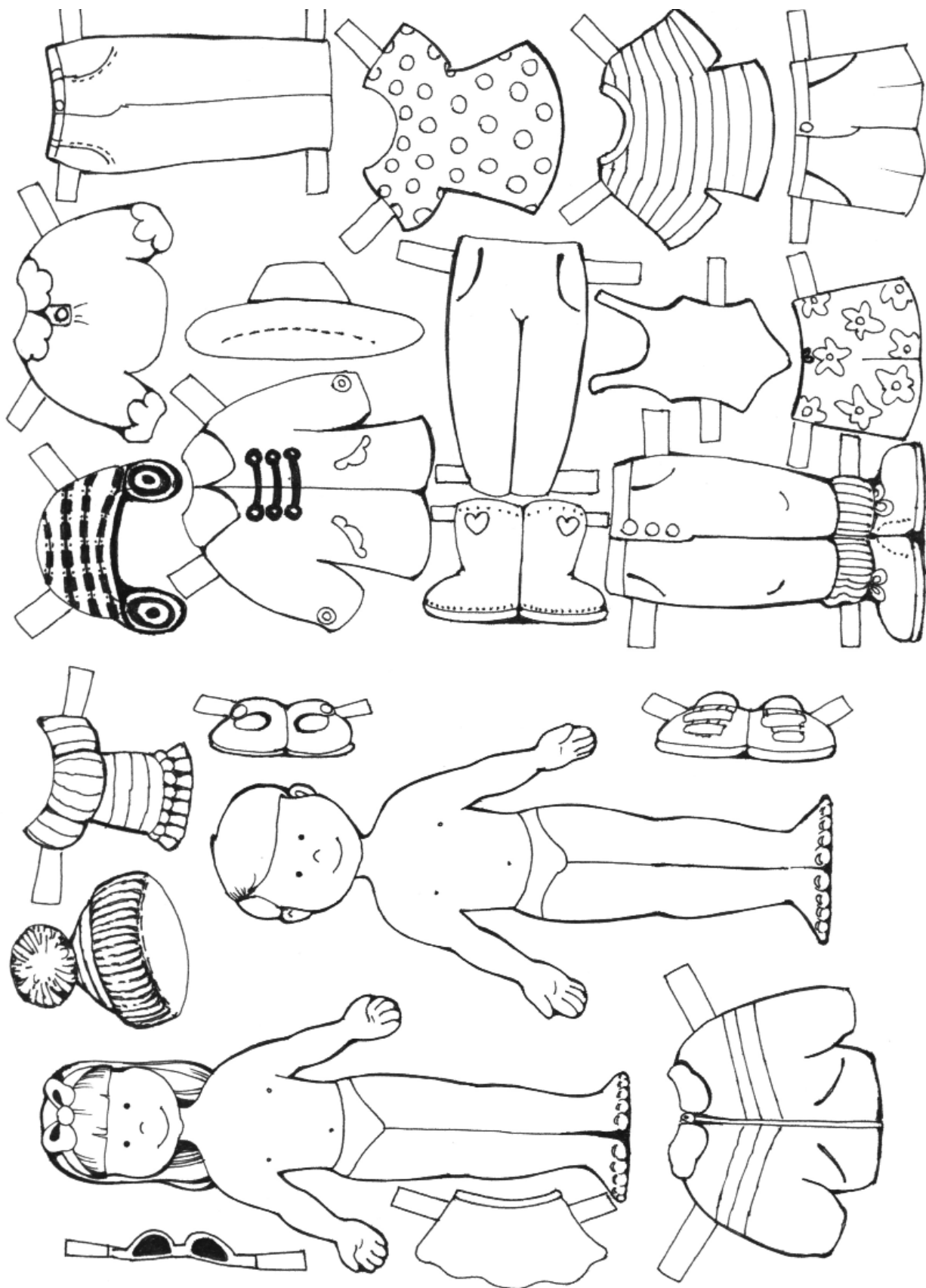

7. kép

Lehet létrafokot is vagy keresztvarrást készíteni. (7. kép)

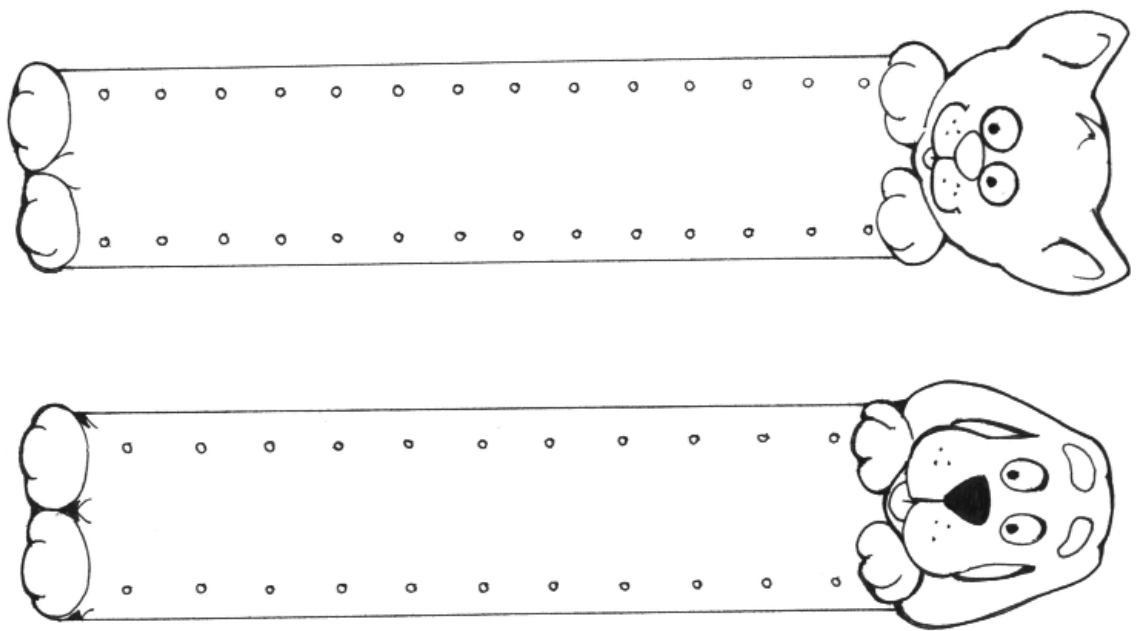

8. kép

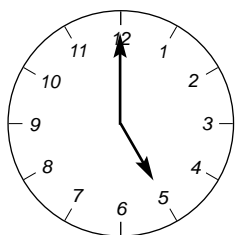
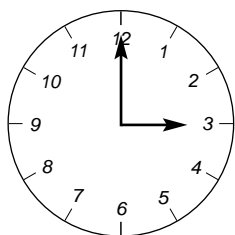
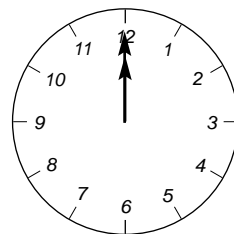
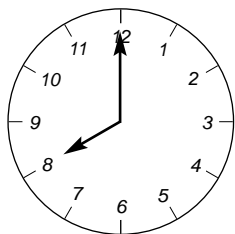
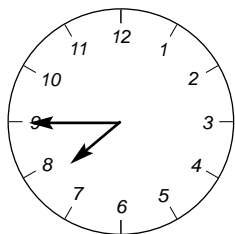
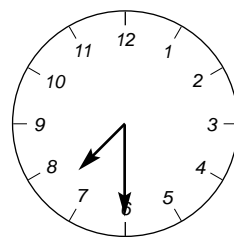
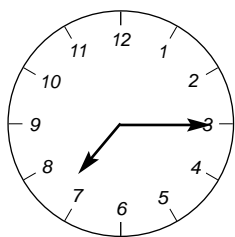
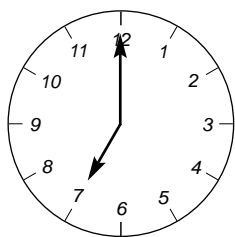

II

Módszertani kézikönyv az Ábécéskönyvhöz

A tankönyv küldetéséről

Mivel a roma nyelv jelentősen eltér a mi nyelvünkötől, a törzsekben élő romák „belső” ereje pedig meghatározza az egyén külvilággal való kapcsolatait, megpróbáltam egy „roma tanulókra szabott” módszert kifejleszteni az írás és olvasás tanítására.

A tanulók esetében az „Olvasás betűk nélkül = Iskolába megyek” iskolaérettséget fejlesztő program, tehát a *Munkafüzet* kompenzálja hátrányos helyzetüket, és segíti identitástudatuk megőrzését minden előítélet és átformálás érzete nélkül.

A romák hagyományait, kultúráját nem ismerő pedagógus hagyományos eszközei, módszerei a roma tanulók esetében használhatatlanok, s az azt súlykoló pedagógus pedig elfogadhatatlan az ő számukra.

Ez a tankönyv az írástudatlan felnőttek oktatásának éppúgy megfelel, mint az egyéb okokból hátrányos helyzetű egyének írás-olvasás tanításának, ugyanis elég a „kiinduló betű” tanításánál egyetlen képcserét alkalmazni.

Kevesen tudják, miből adódnak a romák konfliktushelyzetei, kommunikációs nehézségei, melyek azok a „belső erők”, igények, kulturális sajátosságok, amelyek megkülönböztetik őket nem roma társaiktól.

A közös munka lényege az elfogadás, a tolerancia, a kompromisszumkészség. Ne szégyenítsünk meg senkit, hanem inkább dicsérjük meg, legyünk rugalmasak akkor is, ha ez sokszor emberpróbálóan nehéz!

A kitartó munka meghozza az eredményt még akkor is, ha a különböző törzsekből származó romagyerekek tanuláshoz való hozzáállása más és más.

A pedagógus nem versenytárs, hanem egy személyben barát, oktató, pszichológus, bíró, tanácsadó.

E tankönyv felépítése és használata a fentebb felsorolt konkrétumokat figyelembe véve a „háttérkutatók” eredményein alapul, „roma tanulókra szabott”, ám hátrányos helyzetűek esetében is alkalmazható.

A tankönyv felépítése

A nyomtatott kis- és nagybetűk mellett egyidejűleg megjelennek az írott kis- és nagybetűk. A nagybetűk használata azonnal nevekhez kötődik.

Az adott hang (az azt jelölő betű), ha ez lehetséges, mindig szókezdő.

A roma nyelvből indulunk ki, mert így nem annyira idegen a tanuló számára, másutt viszont a tanuló adott szókincsére alapozunk.

Mivel a roma és a magyar nyelv betűinek csak egy része egyezik meg, ezeket tanítjuk meg először.

Amikor eddig eljutunk, már rögződik a tanulóknak az, hogy minden kisbetűnek van nagybetű párja, valamint az, hogy a nyomtatott betű a könyvben, az írott pedig a füzetben szerepel, s az is, hogy a tulajdonneveket nagybetűvel kell kezdeni.

A feladatoknál fontos tudatosítani azt – akár nagy nyomtatott, akár kis nyomtatott betűvel van írva a szó –, hogy a tanult betű felismerése a lényeg.

Már a rövid szavaknál hangsúlyozzuk, melyik az első, melyik az utolsó betű, hogy a tanuló megértse, milyen betűvel kezdődik és ér véget a szó! Később megszámloljuk, hány betűből áll az adott szó, mert csak így érhetjük el, hogy a későbbiekben ne írja össze a szavakat, és minden betűt elhangzási sorrendben írjon le, s a leírás sorrendjében olvasson el.

Minden betű tanításánál keressünk ezzel a betűvel kezdődő szavakat, később a szavak közepén, majd a szavak végén, mert az ő nyelvükben ismeretlen betűknél ez a hatékony módszer!

Azonnal keressük a tanult betűt idegen szövegben! Lehet az újságból kinyírt szöveg, mesekönyv, betűkártya.

A betűtanítás kezdetétől rá kell mutatni, hogy a magyar ábécé betűivel a roma szavak is leírhatók. Ez ugyanis nem egészen magától értetődő. Ez a másik oka annak, hogy a roma nyelvből indítom a betűtanítást, valamint a „d” betűvel (daj, dej = anya, dad= apa).

Fontos része a könyvnek a kis „ablakok” megjelenítése.

Ez először a kiejtett betűk (hangok) számára utal. Később a betűk kiejtési sorrendjére, végül arra, hogy a mi szavunk ezekből a betűkből áll ugyanebben a sorrendben, de már összekötve, úgy, ahogy azt kiejtjük. Mert beszélni folyamatosan, tehát a betűket egymás után összekötve beszélünk.

Első teendők az, hogy felmérjük a tanulók nyelvi ismereteinek szintjét.

Beszéltetünk, és figyeljük a kiejtést, a gyermek szájának mozgását, beszédhibáit, hanglejtesét, szókincsét!

A tanuló ismeretanyagának felmérésére jó szolgálatot tesz az „Olvasás betűk nélkül = Iskolába megyek” munkafüzet képanyagáról való önálló beszéd (az említett könyv a hátrányos helyzetű gyermekek iskolaérettségének fejlesztésére szolgál). Így a tanuló nemcsak a beszéd módjáról, hanem a szövegértésről, ill. ebben az esetben a kép értéséről is számot ad. Figyeljünk a beszédritmusra, valamint a szavak és mondatok közötti szünet betartására!

Ez azért fontos, mert a roma tanuló mindent egybemond. Nem tart szóvéget, mondatvéget, rossz helyen vesz levegőt, másként artikulál.

Az előkészületeknél figyeljünk arra is, hogy szövegemlékezet vers- és mesemondásnál miképpen adja vissza ismereteit! Zömében a tartalom számára megkapó részét adja vissza. Ezért térjünk vissza a „mondom”, „mutatom”, „eljátszom” módszerhez!

A rögzítésnek ezt a módját végezte a tanuló eddig is.

Kapcsolódjunk szorosan a képanyaghoz, mert a gyermek gondolkodásmódja erősen kötődik a képhez! A hallott, mondott szövegre is fogékony, ha azt nem magában, hanem vizuálisan is követheti. A csupán „mondott” szöveg ideje alatt elkalandozik, nem figyel.

Ne beszéljünk sokat! Rövid mondatokban utasítsunk, kérdezzünk! Győződjünk meg róla, érti-e, mit akarunk tőle!

Ne használjunk rokon értelmű szavakat, hadd tanulja meg a gyermek, melyik utasításnál mit kell tennie!

A tankönyv

Ez a tankönyv egyben Ábécéskönyv, olvasási és írási munkafüzet, számképtábla és a környezetismereti alapok könyve is.

Miért?

A roma tanulók számára éppúgy, mint a hátrányos helyzetűek számára riasztó a sok könyv, a sok feladat, a sűrű oldalak. A hazavitt tanszerekből mindig otthon felejt valamit. Elfelejtji, mi a házi feladat, mikor mit kell magával hoznia. A cél az, hogy a lehető legegyszerűbben tanítsuk meg a legfontosabb alapokra, amire később építeni fogunk!

A beszédkésztség fejlesztéséről

A könyv első oldalaitól kérdezzünk, beszélgetünk, iskolai fogalmakat tanítunk.

A szegény szókincs és a nem megfelelő mondatalkotás az oka, hogy ezek a tanulók nehezen tanulják meg a verseket, mondókákat. Ezért nagyon egyszerű, néhány soros

verseket tanítunk. Ezek a versek legyenek nagyon egyszerűek, számukra érthetőek.

Beszéljük meg, mutogassuk el, miről szól a vers, a mondóka! Ne tanítsunk olyan verseket, amelyekben nem mindennapi szavakkal találkozunk! A verseket szó szerint kell visszamondatni, mert még ha érti is a mondanivalóját, hajlamos arra, hogy csak a tartalomtól ragadjon ki valamit!

A vers ritmusára tapsoljunk, vagy találjunk ki rövid dallamot! Tanítsunk nagyon sok verset!

Az énekszövegeket is soronként, mindig dallammal, ritmussal egybekötve tanítsuk, mert később nehezebb lesz a szöveg és a dallam összekapcsolása, valamint a szótagolás!

A tanulók szeretik a találos kérdéseket, mert ezekkel gyakran még a felnőtteket is megráfájlják otthon.

A dalocskákkal sokszor játszunk, szótagolva énekeljük, valamelyik szót csak magunkban mondjuk, valahol leülünk, csattintunk, dobbantunk. Ahol lehet, mutogatjuk, miről énekelünk.

A dalocskákat a szituációs játékokba is foglaljuk bele éppúgy, mint a verseket vagy a találos kérdéseket!

Bármilyen tantárgy keretén belül felhasználhatjuk a már megtanult verseket, főleg akkor, ha még tartalmilag is beleillik a témába.

A segédeszközökről

Legyenek képeink, betűkártyáink, állatfiguráink, játékaink!

Amikor azt érezzük, hogy a gyerekek elfáradtak, koncentrációs képességük már fogytán van, folytassuk újszerűen a munkát! Rajzoljunk, mutogassunk, mozogjon a kezünk, lábunk, fejünk, akár tornázhatunk is közben, vagy közös felkiáltásokat, buzdításokat is alkalmazhatunk!

Versenyezzünk!

Aki jól csinál valamit, pontot vagy kockát kap.

Kinek lesz az óra végére a legtöbb pontja vagy kockája? (Persze meg kell szokniuk, hogy óra végén mindent vissza kell adni.) Mindig értékeljünk!

Az írás gyakorlásáról

Még a betűtanítás előtt foglalkozzunk az alakelemek gyakorlásával! Ez az első hónapok feladata. Előírt formákat utánoznak.

A betűk tanítása előtt és közben rögzítsük ezt: alacsony,
középmagas,
magas „betű”!

A betűk dőlési szöge nagyon eltérő.

Összpontosítsunk a formai jellegzetességekre és a magasságra!

A betűk kapcsolásánál a „B”, „b”, „V”, „v”, „D” okozza a legtöbb gondot, ezért ezeket kapcsoljuk hosszabb ívvel!

A tantervről

A könyv egy betűvel egy oldalon foglalkozik. Természetesen ez nem azt jelenti, hogy minden nap új oldalról tanítunk.

A tanulók tudásszintje dönti el, hogyan, milyen tempóban haladhatunk a tanítással. Időzzünk inkább hosszabban egy-egy betűnél, főleg azoknál a betűknél, melyek hiányoznak a roma nyelvből, valamint a kettős betűknél!

A verseket és mondókákat az osztály beszéd szintje szerint válogassuk! (A pedagógus szabad választása szerint.)

A gyakorlat azt mutatja, hogy előfordul, hogy az egyik gyermek már öt verset tud, a másik még kettőt sem. Állandóan ismétljünk!

Az individuális foglalkozás elkerülhetetlen.

A tollbamondás

Az első betű megtanításától diktálunk.

Először ismétlünk: kisbetű, nagybetű, kis nyomtatott betű, nagy nyomtatott betű. Utána a levegőbe írunk. Ujjgyakorlatokat végzünk.

Csak az írott betűk írását kérjük. (Legjobb, ha ilyenkor levesszük a betűtáblát.)

Később, amikor már rövid szavakat diktálunk, a betűtáblát kint hagyhatjuk, mert sokan még a képanyag segítségével keresik az egymás után következő betűket. Használják a régi, megszokott betűkártyákat ott, ahol a „roma” indítókártyák nem megfelelőek.

Az olvasás nehézségeiről

Mivel a roma tanuló mindent egybemond, rövid értelmes szavak olvasásával kezdjük! A lényeg az, hogy a szó jelentését értse. Pl.: „ad” – két betű = két hang:

első az „a”,

a második a „d”.

Kiejtjük külön, majd egyberagasztva.

Mit jelent ez a szó? Mit lehet adni? Foglaljuk mondatba!

„Mama ad.” – Ki a mama? Külön szó a „mama”.

– Mit ad? Külön szó az „ad”.

Rávezetjük a tanulót, hogy a két szó között szünet van.

Az első megtanult betű a „d”. Az „a” betűt még nem ismeri. Írjuk fel az „ad” szót, és az „a” helyére tegyünk pontot: .d – látjátok, a felét már le tudjátok írni!

Nem úgy mondjuk, hogy a d – amikor beszélünk, ezek egybetartoznak: „ad”.

A szótagoló olvasáshoz a tanuló nehezen jut el, és mire elolvassa a szót, nem érti az értelmét.

Ha már megtanulja a rövid szavaknál, hogy egymás utáni sorrendben ragasztjuk össze a betűket, és érthető szavakat kapunk, keresi a szó értelmét.

Annak ellenére, hogy rövid szavakat keresgélünk, tudni kell, hogy hosszú szavaink is vannak.

Erre szolgálnak a lapok alján megjelenő képek, „ablakok”, melyekhez visszatérünk, és az időközben megtanult betűket beleírjuk. Minden alkalommal visszaolvastatjuk. Melyik betűt nem tudjuk még?

A betűtanításról

A betű tanításánál három kapcsolatot kell létrehoznunk: LÁTOM – vizuális,
HALLOM – akusztikai,
MONDOM – artikuláció.

Ez a hármás kapcsolat nehezen alakul ki. Ezért mindig a tanuló felé fordulva és a számát jól láthatóan mondom ki, kezemben mutatom, és mindenkivel csoportosan és egyenként mondom, egészen addig, amíg nem rögződik. Megkövetelem, hogy a hangot tisztán ejtsék ki.

Felhívjuk a tanulók figyelmét arra, hogy minden betű különbözik a másiktól. Ezért minden betűhöz mondunk valami olyat, ami mindenki számára érthető.

Pl.: a „d” betűnek feneke van,
a „b” betűnek hasa van.

Segítjük a vizuális emlékkép kialakulását:

az „a” betűnek (írott „a” betű) lába van,

az „o” betűnek (írott „o” betű) füle van.

A LÁTOTT és MONDOTT emlékek egyidejűleg kell kialakulnia.

Megjegyzés: Sok a nem tisztán beszélő tanuló. Ha viszont én tisztán ejtem a betűt, és a tanuló ezt „jó” képpel köti össze, megtanul jól írni akkor is, ha pösze. Hallása alapján rögzít.

A roma tanulók többnyire nehézkesen írnak (elmaradt a firkálás időszaka), ezért szorgalmas gyakorlásra lesz szükség.

Azért, hogy ezt meg ne unja, a betűírást részleteiben is gyakorolhatjuk, például az „a” betűnél – külön szilva, külön láb, szilva lábbal... (kép)

Lassan haladjunk!

Íráshoz ajánlom az M-511-es füzetet.

Számtanra az M-5110-es füzetet.

A megszokott munkafüzeteket.

A betűk összekötésével (összeragasztásával) már két betű ismereténél foglalkozunk. Így válik érthetővé azonnal értelmes szavak leírása. Így tudatosul, mire szolgál az írás tudománya.

A könyv mint olvasókönyv

Állandóan beszélgetünk. Mi van a képen? Mi jut eszedbe róla?

Hol fordult elő a tanult betű (hang)?

Nézzük az írást! Hol a betű? Hányadik? Írott? Nyomtatott? Kicsi? Nagy?

A könyv mint munkafüzet

Az „ablakokban” az ismeretlen betűt pont helyettesíti. Az ismert betűt a helyére írjuk.

Az iskolai munkához füzetet használunk. Az iskolában a pedagógus utasít.

Önálló munkánál a megadott feladatból vagy a pedagógus által megjelölt képből, „ablak-sor”-ból indul ki.

A könyv mint a környezetismeret alapjai

Mindenekelőtt a négy évszak: tájékozódás időben és térben,

szókincsbővítés, összehasonlítás,

az otthon és az iskola,

eltérések, hasonlóságok,

egészségvédelem, öltözködés,

munka, pihenés.

E témakörökön belül észlelhetők az eltérések a nevelés és szokások területén is.

Ez azonban nem jelenti azt, hogy a környezetismeret tananyagát megváltoztatnánk. A jellegzetességekre, a törzsi különbségekre úgy jönnek rá a tanulók, hogy maguk is megismerik az eltéréseket, azt, hogy ugyanazt másképpen is lehet.

Számítási alapok

Képek segítségével (tárgyak számlálásával) egyidejűleg nyomtatott számokkal tanítsuk az írott számokat, ujjunkon mutatva a mennyiséget!

A roma tanulók leggyakoribb hibái:

Másképp ejtik az „r” és a „h” hangot (nyelvükből kifolyólag).

Gyakori, hogy az „s”, „k”, „t”, „p” hanghoz hozzátold egy „h” hangot,

így: „sh”, „kh”, „th”, „ph” (a roma nyelvben ugyanis sok az így kezdődő szó).

A „h”, „s” helyett is sokan ejtenek „ch”-t.

A roma nyelvben NINCS „ö”, „ó”, „ü”, „ú” hang, nincsenek hosszú magánhangzók:

„sö” hangot mond „sz” helyett,

„c” hangot mond „cs” helyett,

„z” hangot mond „zs” helyett.

Kettős betűk többnyire az átvett szavakban fordulnak elő.

A felsorolt hibák mind a nyelvi különbségekből adódnak. Most, hogy mindezt már tudják, jelöljék meg felkiáltójellel ezeket a betűket, és tanításuknál igyekezzenek a kiejtésre még jobban odafigyelni!

A roma tanulók első osztályos sikertelenségeinek FŐ OKAIT TÁRTAM ÖNÖK ELÉ.

Írásbeli hibák

Már említettem, hogy minden betűhöz mondanunk kell valami jellemzőt, ami minden gyermekben megmarad. Hogy éppen mit, az az osztály összetételétől függ. Elsősorban azt, amiből az első napokban kiindultunk.

Évekig küzdöttem az „o”, „ó”, „i”, „í”, „u”, „ú”, „ü”, „ű” betűkkel. Állandóan összetévesztették őket. Egy napon elneveztem az „u” betűt fenéknek. Többé nem írtak helyette „i”, sem „o” betűt.

Az „o” betű pedig a „füles” nevet kapta, azóta így is tanítom.

A leggyakoribb hibák voltak:

az „a” „o” (írott formájuk),

a „b” „l” (írott formájuk),

az „l” „f” (írott formájuk),

az „f” „j” (írott formájuk),

nagybetűknél a P, B, R (írott formájuk).

Az olvasási hibák közül a leggyakoribb tévesztések:

a „t” „f”,

a „d” „b”,

az „m” „n”,

a „zs” „sz”,

az „u” „n”,

a „h” „n”.

Tanmenetjavaslat

A megfigyelési és az előkészítési időszak után próbáljunk meg egy héten két új betűt megtanítani!

Állandóan írassunk írott kis- és nagybetűt, a nyomtatott kis- és nagybetűt vizuálisan képről, nyomtatott szövegről ismertessük fel!

Ne a hagyományos betűtanítást és annak tempóját, hanem az adott gyermekanyag tempóját vegyük figyelembe!

Ha ez sikerül, így járunk el egészen addig, amíg a 31. oldalig, tehát a „h” betűig elérünk!

A könyv betűtanítási sorrendje ugyanis nagyban eltér más ábécéskönyvekben megszokott sorrendtől. Miért?

Azért, mert én a kiejtés nehézségeiből indultam ki. A problémásan kiejtett betűk, pl. az „r” és a „h”, valamint *A roma tanulók leggyakoribb hibáit* felsoroló oldalon feltüntetett részek mindezt megvilágítják. Betűtanításnál nem kell betartani a könyvben megadott sorrendet.

Ha tehát eljutott a „h” betűig, meg kell világítanunk, rá kell mutatnunk, hogy most olyan betűket fogunk tanulni, amelyek tanításánál már zömében magyar szavakból kell kiindulnunk (a roma nyelvben nincs „ö”, „ő”, „ü”, „ú”).

A kettős betűk tanítása is itt indul el!

Vigyázzunk a kiejtésre, mert „s” hangot ejt „sz” helyett,

„c” hangot ejt „cs” helyett,

„z” hangot ejt „zs” helyett,

ezért megértetni roma szavakból kell, de a rögzítés már magyar szavakkal történik!

Lassítani kell a tempón, és csak akkor haladjunk tovább, ha a tanulók megértették és vissza tudják adni az új tananyagot. Jó esetben április elejére átvehető az összes betű.

Közben minden nap ismétlünk, diktálunk, olvasunk.

Bármelyik órán olvastathatunk az adott tantárgy anyagában előforduló szövegből, ki-kereshetjük a már megtanult betűket.

A betűtanítás sorrendje a könyvben feltüntetett sorrendben

A tanítás során nem kell ezt a sorrendet betartani. Kövesse a már jól bevált sorrendet a tanterv szerint:

d	5. oldal,	r	18. oldal,	ö	34. oldal,
e	6. oldal,	k	19. oldal,	ú	35. oldal,
i	7. oldal,	s	20. oldal,	zs	36. oldal,
a	8. oldal,	o	21. oldal,	ő	37. oldal,
m	9. oldal,	b	22. oldal,	gy	38. oldal,
l	10. oldal,	g	24. oldal,	ü	39. oldal,
c	11. oldal,	n	25. oldal,	ty	40. oldal,
á	12. oldal,	z	26. oldal,	ú	41. oldal,
é	13. oldal,	.f	27. oldal,	ly	42. oldal,
v	14. oldal,	í	28. oldal,	cs	43. oldal,
j	15. oldal,	p	29. oldal,	sz	44. oldal,
t	16. oldal,	u	30. oldal,	ny	45. oldal.
ó	17. oldal,	h	31. oldal,		

Környezetismereti alapok:

Reggel	3. oldal,
Ősz	4. oldal,
Tél	23. oldal,
Tavaszi	32. oldal,
Nyár	46. oldal.

Ismétlési összefoglalások:

Már ismerem	33. oldal,
Ezeket a betűket ismerem	47. oldal.

Feladatlapok	48. oldal, 49. oldal, 50. oldal, 51. oldal 55. oldal.
--------------	---

Számoljunk	56. oldal, 57. oldal, 58. oldal.
------------	--

Szótár	60. oldal
--------	-----------

Amikor már mondatokat olvasunk

Rakjunk ki rövid mondatot!

Például: Éva ír.

Megmondtuk, hogy kiről van szó, és azt is, mit csinál.

Melyik betűt ismerjük? Sorrendben.

Hány betűből áll az „Éva”?

Hány betűből áll az „ír”?

Amit tudunk, beírjuk az „ablakokba” a betű helyére.

„Éva” az első szó, külön van az „ír”.

A tanuló LÁTJA, HALLJA, MONDJA és ÍRJA.

A pedagógus a tanulóknak az anyagtól függő feladatokat ad, és az iramot is a tanulók felkészültsége határozza meg.

Ez kezdetben sok időt vesz igénybe, de később megtérül.

Amikor azt észleljük, hogy a minőségi különbségek és az értés irama nagyon eltérő, máris kárpótolva vagyunk. Azok, akik értik és már képesek önállóan dolgozni, egyedül dolgoznak. A többiekkel differenciált munkát végzünk.

Ne olvassunk csoportosan, mert a gyengébbek ellazsálják a munkát. Inkább kevesebb feladat, olvasnivaló jusson egy tanulóra, de jusson idő mindenkit megdolgoztatni.

CSANÁDI IMRE: NÉGY TESTVÉR...

Év múlik, évet ér,
Egymást hajtja négy testvér:
víg tavasz, virághintő,
koszorús nyár, kalászdöntő,
ősz, gyümölcsérlelő,
tél, havat terelő.

WEÖRES SÁNDOR: OLVADÁS (tavasz)

Csipp,
Csepp,
Egy csepp,
Öt csepp
Meg tíz,
Olvad a jégcsap,
Csepereg a víz.

MAGYAR NÉPKÖLTÉS (nyár)

Rózsa, rózsza, szép virágszál,
szálló szélben hajladozzál,
napsütésben nyiladozzál,
meglocsolak.: illatozzál!

PETŐFI SÁNDOR: ERESZKEDIK LE A FELHŐ (részlet) (ősz)

Ereszkedik le a felhő,
hull a fára őszi eső,
hull a fának a levele,
mégis szól a fülemüle.

CSANÁDI IMRE: FARKAS ÜVÖLT (részlet) (tél)

Tél, tél,
zúg a szél
havat kavar
kinn a szél.