

# A KÖNYVKÖTÉS ELEMI ISKOLÁJA

47 SZEMLÉLTETŐ RAJZZAL

ÍRTA  
MENTSİK FERENC

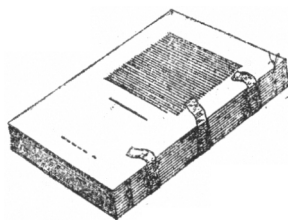

AZ ELŐSZÓT ÍRTA  
NEMESKUTHI REXA DEZSŐ  
PEST-PILIS-SOLT-KISKUN VÁRMEGYE  
FŐLEVÉLTÁRNOKA

BUDAPEST, 1932.  
A SZERZŐ KIADÁSA  
IV, VÁCI UCCA 51.

## TARTALOM

ELŐSZÓ.  
ÁLTALÁNOS BEVEZETÉS.  
KÖTÉSFAJTÁKRÓL.  
A NYOMTATVÁNY, ILLETVE AZ ÍVEK HAJTOGATÁSA.  
A KÖNYVNEK A BEKÖTÉSHEZ VALÓ ELŐKÉSZÍTÉSE. ELŐIGAZÍTÁS.  
AZ ELŐZÉK ÉS ANNAK KÉSZÍTÉSE.  
VARRÁS.  
ZSINEGRE VARRÁS.  
SZALAGRA VARRÁS.  
ENYVEZÉS.  
A KÖNYV SZÉLEINEK LEVÁGÁSA.  
A KÖNYVGERINC GÖMBÖLYÍTÉSE ÉS BERAGASZTÁSA.  
KÖNYVTÁBLAANYAGOK ÉS A KÖNYVTÁBLA SZABÁSA.  
A KÖNYV TÁBLÁZÁSA.  
BORÍTÓANYAGOKRÓL ÉS AZOK SZABÁSÁRÓL.  
A TÁBLÁZOTT FÉL- ÉS EGÉSZVÁSZONKÖTÉSEK BORÍTÁSA.  
A BEAKASZTOTT FÉLVÁSZON- ÉS EGÉSZVÁSZONKÖTÉSEK BORÍTÁSA.  
A KÖNYV LERAGASZTÁSA, BEAKASZTÁSA ÉS SZÁRADÁSA.  
A KÖNYV GERINCÉNEK ARANYOZÁSÁRÓL.  
RAGASZTÓANYAGOK.  
A KÖNYVKÖTÉSNEEL HASZNÁLATOS ANYAGOKRÓL.  
A LEGSZÜKSÉGESEBB KÖNYVKÖTŐSZERSZÁMOK.

## ELŐSZÓ.

Milton mondja, hogy minden könyv *egy lélek*. A szerző, az író a maga lelkét adja belé, amit a typografus megsokszoroz, hogy az a lélek jusson el a szélrózsa minden irányában mindenkihez, aki áhítja a szép lelket, a nemest, az istenit, a halhatatlant...

Könyvtáram, ha az csupa középkori codexből állana is – halhatatlan, örökké élő, örökké tovább dolgozó, önmagát mindenki számára megosztó lelkek tárháza. Lelkek azok, melyeket én a magaménak vallok, a magam lelkével rokonnak hiszek, tudok. Igen, a mikrokozmosznak átsugárzása a makrokozmoszba, tehát a legnagyobb, amire az „arasznyi lét” embere képes, amikor kis emberi köréből felmagasztosul és az örökkévalóságot teremti meg magának.

Igen: ez a könyv.

A lélek az, ami igaz kapcsolat a könyv és írója között. Egy örökké való kapocs, mely soha meg nem tágul, nem rozsdásodik meg, nem lazul. Egyforma szilárdan marad fenn még akkor is, amikor annak a kéznek, mely írta, minden csontdarabja, azoknak az ujjaknak minden porca, mely azt a lúdtollat vagy tollszárat vezette egyszer, már réges-régen por és hamu. Az a lényeg még megvan és meg is marad; az a hang még akkor is szól, hangzik; harsányan belekiáltja az embermilliók tömegébe:

– Halljátok és hallgassatok meg! Ez az én szívem dobbanása, ez az én agyam lüktetése, ez maga az én lelkem, amely örökkévaló!

Ennek a halhatatlan léleknek olyan otthona legyen, amilyent megérdemel.

Ha az a lélek valóban az isteni glóriának fényében ragyog, kell, hogy annak otthona, az a könyv méltó legyen hozzá. Finom selymes vagy szép bordás merített papíron legyen nyomva, betűi választékos metszésűek legyenek, lapszéle úgy ölelje át a formás betűoszlopot, mint hatalmas erejű férfi szüzi kedvesét. És kötése – külső köntöse – akár nemesen síma, akár gazdagon aranyozott, de ízléses, előkelő, vonzó legyen. Előzékpapírja szerényen mintás és ne legyen egyéb, mint kellő átmenet a könyv kemény, színes és ékített külső képéből a könyv hajlékony, fehér, síma lapjaira...

Ez a méltó otthon annak a léleknek számára, amely összekapcsolja a könyv íróját – a könyv olvasójával.

Aki szépen szól hozzám, aki nemesre oktat, aki felvilágosít, aki feltárja előttem a nagyvilág rejtelseit, aki közelhozza részemre a szépet, a jót, az igazat – nekem kedves, bírja csodálatomat. Rajongója leszek. Híve leszek. Eggyé válok azzal, én, ki ünnepnek érzem az ő küldetés-szerű megjelenésének áldott pillanatát, a percet, amikor megszólal nekem, amikor szava hozzám eljut, nem mint távoli hang elvesző, lanyhuló hulláma, de mint friss erőteljes szózat.

Ő – hozzám szól.

És köztem és közte kapocs az a könyv, tehát éppen nem közömbös – milyen formát adok annak a kapocsnak, mely engem – a szerencsés elvesző, elveszendő valakit – ahhoz a hatalmas, halhatatlan Valakihez kapcsol.

Ezért kell a könyvet ünneplőbe öltöztetnem.

Ez az ünneplő a könyv kötése, hogy amikor könyvtáram polcán sorban áll, halhatatlan lélektársai között – a könyv bőr vagy vászon, színes háta, arany nyomása, szélének lágy behajlása kedves legyen szememnek. És ha leemelem a polcra, táblájának színe, tagolása, vonaldíszinek tónuskülönbsége ezt az örömet csak fokozza. Jól essen kezemnek, hogy az a könyv benne fekszik. Tapintó érzésem élvezet találjon a lágyan kemény síma bőrsíkjában, tábláján és

mikor felnyitom a könyvet, a tábla úgy, olyan könnyedén váljon el a lapok egymáson fekvő tömegétől, mint ha a tavaszi szellő kitárja a virágos kert rácsos ajtaját...

Így gyönyörűség az a könyv, amelynek vonzó örömei soha el nem halványodnak.

Ez a könyv az életen át az igazi. Kedves kísérője lelkünknek, aki hozzánk hűtelen soha sem lesz, legfeljebb csak *mi* lehetünk hozzá méltatlanok.

Aki egyszer megszeretett egy könyvet – azt szeretni fogja mindvégig.

Azért kell a könyvet megbecsülni, szépen ellátni, gondozni, vigyázni rá. (Kölcsön nem adni.)

A könyv megbecsüléséhez tartozik, hogy kötést kapjon. Milyent? Olyant, amilyent szerintünk megérdemel. Mikor arról van szó, hogy kötést adunk neki – vizsgára bocsátjuk: mit ér, mire érdemes, mi dukál neki?

Mert például Puskin *Anyegin*-ját másképpen fogjuk bekötetni, mint Zsarnóczy Antónia *Kebelversek* című szörnykötetkáját; más kötést kap Ferenczi Petőfi életrajza, mint a *Báthory Erzsébet* című monográfia s ismét mást fog kapni a Lisieuxi szent Teréz életleírása... És más képet kell nyernie az irodalomtörténetnek, mint a technika vívmányairól szóló enciklopédiának.

Ennek a megkülönböztetése és megválasztása az igazi könyvbarátnak – mondhatnám – szerelmesi gyönyörűséget jelent, mert igen sokat ront le az illuziókból az, ha egy könyvet, melyet bekötöttünk, utóbb – nem tartunk a kötése miatt kedvünkre valónak – kénytelenek vagyunk újra átkötetni, ami rendesen a könyvnek valami sérelmével is jár.

Vannak azonban olyan könyvek, inkább talán füzetek, amiket némi kezűgyességgel és munkaszeretettel megáldott könyvbarát – maga fűz, vagy köt be...

Igen, – ha szabad a magam dolgával előhozakodnom – könyvtáramban nem egy könyv van, ami azért kedves nekem, mert annak kötését nemcsak magam terveztem meg, de magam is készítettem el. Bizonyos, hogy nem olyan kifogástalan, mintha Mentsik mester csinálta volna. De annak a tökéletlensége, kezdetlegessége vagy naivitása – illik ahhoz a könyvhöz és nekem így kedves, így vág az én érzésemhez.

Nagy öröm az ilyen foglalkozás. Az anyag kiválogatása, a kiméregtetés, a bekötés egyszerű házi eszközökkel, a varrás, a gondos beragasztás, a beakasztás, a préselés, amikor a könyvesállvány egy sorába helyezem és azt a sort annyira megtöltöttem a könyvek közé szorított könyvekkel, hogy az olyan présbe kerül, mintha egy műhelyi kitűnő gépben lenne...

És mikor megszáradt, készen van, kezünkbe vettük, mennyi örömet rejteget az számunkra...

Ez a kedves időtöltés és „könyvellátás” (más szót nem lelek rá hamarjában) a könyvet szerető embernek sokkal többet ér, mint akármi más szórakozás...

Ajánlhatom mindenkinek, aki még nem próbálta...

Ezt az ajánlást pedig most azon a helyen teszem, ahol leginkább helyénvaló.

Ez a könyv – melynek bevezetője akar lenni szerény írásom – éppen arról oktat ki, hogyan is fogjunk hozzá ehhez az áldásos időtöltéshez. Az *elemet* árulja el a könyvkötésnek. Fontos dolog. Ezekkel kell tisztába jönnie, aki foglalkozni akar vele. Mert nem közömbös az, hogyan fog hozzá az ember. A fogásokon sok múlik és azt vagy el kell lesni, vagy meg kell tanulni: de tudni kell.

Mentsik mester nemcsak hozzáértő, de könyvet szerető könyvkötő is, akinek a más könyvét bekötni nem egyszerű üzlet-kérdés, ő maga is megtalálja abban az örömet, ha olyan könyv kerül ki a keze alól, melynek külsője annak szellemével eggyé válik – megtalálja még abban az esetben is, amikor ő soha többé az életben nem látja azt a könyvet.

Tanítónak való, ipartűző bibliofil tehát ennek a könyvnek a szerzője. Ajánljam őt, minek? Ajánlja őt régi gyakorlata, jó neve és az a szeretet, amely benne annak az ötletét kipattantotta, hogy ezt a könyvet meg kell írni.

Én inkább a könyvet azoknak ajánlom, akik a kezükbe veszik. Annak a kis vagy nagy diáknak, aki szüleinek akar megtakarítani költséget és akar okozni örömet, annak a diáksorból kinőtt kisasszonykának és úrficskának, aki kézügyességét a maga hasznára akarja fordítani és azoknak a már embernyi hölgyeknek és uraknak, akik szeretettel foglalkoznak a könyvvel minden formájában.

Ajánlom a könyvet, mint ahogy ajánlom a kedves, értékes időtöltést.

Mentsik mesternek pedig eleve gratulálok. Mindig szép dolog embertársainknak segítségére lenni, pedig ezzel a könyvvel nagyon azt teszi.

Budapest, 1931 szeptember.

REXA DEZSŐ

## ÁLTALÁNOS BEVEZETÉS.

Ez a kis könyv a könyvkötés elemi iskolája. A bekötött könyv is a rendnek egyik elmaradhatatlan kelléke. Azonban ettől eltekintve, kedves és értékes könyveink életét sokszorosán meghosszabbítjuk a bekötésükkel. Értéküket ezáltal nemcsak megőrizzük, hanem növeljük is. Igen sokan vannak ma, akiknek könyveik bekötése a mostoha viszonyok miatt lehetetlen. Sokan vannak olyanok is, kik a könyvkötésben örömet és szórakozást keresnek és találnak. Így mindig többen és többen kísérleteznek azzal, hogy könyveiket házilag bekössék. Kellő elemi ismeretek hiányában azonban vagy az első kísérletnél megállnak, vagy pedig teljesen elhibázott és használhatatlan munkát végeznek.

A könyvkötéshez, mint minden munkához, még a mesterségét kitanult könyvkötőnek is, de műkedvelőnek is kedve és szeretete és sok türelme kell hogy legyen elsősorban.

Aki nem szeretettel és türelemmel akar könyvet kötni, az a legfinomabb és legdrágább eszközökkel vagy anyagokkal sem fog tudni könyvet bekötni, csak rontani. Meg vagyok róla határozottan győződve, hogy ha a könyvkötéshez kedvet érzők az ebben a könyvben megadott utasításokat figyelmesen, türelmesen és pontosan betartják, úgy már az első kísérletnél szép eredményt érnek el.

Célom ezzel a könyvvel az, hogy a könyvkötéshez kedvet érzőknek és ezzel foglalkozni akaróknak megmutassam az utat és módot arra, hogyan lehet házilag, olcsón, csinosan és használhatóan könyveiket bekötni. Tehát nem művészetet ígérek, csupán jó munkát. Ha valaki művészi képességeket érez is, ezek nélkül az elemi szabályok nélkül nem lehet az. Az ebben a könyvben leírtak a könyvkötés legegyszerűbb törvényei. Az összes e könyvben leírt törvények be nem tartása esetén a könyvkötés nem könyvkötés, hanem hiba, sőt egy szép mesterség kigúnyolása. Tehát fogjunk hozzá szeretettel és türelemmel.

A következőkben leírt könyvkötéshez szükséges eljárásokat a legapróbb részletekben is a legnagyobb figyelemmel és pontossággal tartjuk be, mert csak így lehetséges használható munkát elérni. Ellenkező esetben csalódások érik a kísérletezőt; ez esetben sem az az oka, hogy ez az ismertetés hiányos volna, hanem feltétlenül a figyelmetlenség, vagy a kellő komolyság hiánya. Újra kérem az érdeklődők teljes komoly figyelmét és komoly akarását. Gondoljunk arra, hogy ez mesterség, amelyhez gyakorlat szükséges. Tehát ne várjunk az első alkalomnál teljesen kifogástalan munkát. Türelemmel és törekvéssel azonban feltétlenül elérhetjük ezt, mert amint előbb jeleztem, a könyvkötés mesterség és nem boszorkányság.

## KÖTÉSFAJTÁKRÓL.

Amint előbb jeleztem, ennek a könyvnek célja az oly könyvkötési módok útmutatására szolgálni, melyeket házilag tényleg minden nagyobb nehézség nélkül elkészíthetünk. Ilyen kötési fajták a következők: egyszerű fél vászonkötés, egyszerű egészvászonkötés (tankönyv kötések), könyvtári félvászonkötés, könyvtári egészvászonkötés.

Félvászonkötésnek nevezzük azt a kötésfajtát, melynek külső borításánál csak a könyvgerinc és könyvszegletek vannak vászonnal, a könyvfedél többi, azaz nagyobb része pedig papírral van bevonva. Egészvászonkötésnek pedig azt a kötésfajtát nevezzük, amelynek egész fedele teljesen vászonnal van bevonva. Mindkét fajta kötésnél minden munka teljesen egyenlően végzendő és csupán a könyvfedél borításánál van eltérés. Tartósság tekintetében csupán az a különbség a kettő között, hogy a vászon nem kopik oly könnyen a könyvfedelen, mint a papíryananyag.

Vannak úgynevezett táblázott fél- vagy egészvászonkötések, melyeknél a könyv a könyvfedélbe úgyszólván bele lesz építve és vannak úgynevezett beakasztott fél- vagy egészvászonkötések, melyeknél a könyvfedél el lesz készítve, illetve előre teljesen borítva és a könyv a fedelekre csak bele lesz ragasztva. Az előbbi kötésfajta jóval tartósabb, tökéletesebb. Az utóbbi kötésfajta tankönyveknek és egyéb jelentéktelenebb könyveknek azonban szintén egészen jól megfelel.

Rendkívül fontos, hogy mielőtt a bekötendő könyv kötési munkájához hozzáfogunk, legelsősorban határozzuk meg, hogy milyen fajta kötésbe akarjuk bekötni.

A kötésfajta meghatározásánál elsősorban tekintetbe kell vennünk a bekötendő könyv tartalmát és értékét. Iskolákban használatos tankönyveket egyszerű félvászon, vagy ilyeneknél a legalkalmasabb egyszerű egészvászonkötésbe kötjük, mert ezeket aránylag rövid ideig használjuk, illetve őrizzük meg.

Főiskolai tankönyveket, vagy más komoly tárggyal foglalkozó műveket azonban már az úgynevezett egyszerű fél- vagy egészvászonkötésbe kötni nem ajánlatos, mert ezeket rendesen egész életünkön át igyekszünk megőrizni és ezeknek értéke is megkívánja a biztosabb konzerválást. Tehát ezeket feltétlenül jobb kötésbe kössük be.

Szépirodalmi művek bekötésénél szintén a jobb kötési mód mellett határozzunk, mert hiszen ha a könyv bekötését elhatároztuk, már ez jelenti azt, hogy a könyv kedves nekünk, tehát ezt a művet megbecsüljük.

Következik ezután a szín megválasztása; vagyis, hogy a bekötendő könyvet milyen színű anyaggal akarjuk külsőleg bevonni. Nagyon fontos kérdés ez. A munka elkezdése előtt ezt is meg kell határoznunk. Olyan könyveket, melyeket mindennap használunk, sohase vonjunk be világos színű, vagy kényes színű anyaggal. A mindennapi használatnak kitett könyvek ugyanis a sűrű használat folytán természetesen és elkerülhetetlenül ki vannak téve a piszkolódásnak. Tankönyvet és egyéb szakirányú könyvet tehát lehetőleg olyan színű anyaggal borítsunk be külsőleg, melyeken a piszkolódás a legkevésbé látszik. Ez gyakorlati és tapasztalat által bevált érdek. Azonban egyéni ízlésünknek mindig szabad utat kell engednünk. Ezáltal sok esetben csalódás ér bennünket, de a csalódások vezetnek rendesen a fejlettebb ízlés útjára. A bekötendő könyv külső borítása színének megválasztásánál minden esetben figyelemmel kell lennünk a könyv tartalmára. Úgy a komoly szakkönyvek, mint a szépirodalmi könyvek kötésénél, színei megválasztásánál feltétlenül ügyelnünk kell arra, hogy a könyv külsejének színe összhangban legyen annak tartalmával. A legkomolyabb tartalmú műveknél sem kell teljesen egyhangú színeket választanunk. Minden törekvésünk az legyen,

hogy a bekötött könyvön már külsőleg is látszódjék az élet. És főleg az az élet, amit a könyv bensőleg tartalmaz. Tehát komoly tárgyú könyvnek komoly, de mégis meleg külsőt adjunk. Szépirodalmi és könnyű tárgyú könyveknél is fontos a könyv külsejének a színe. Itt azonban olyan színeket válasszunk, melyek leginkább összhangban vannak a könyv olvasása alkalmával érzékelt hangulatunkkal, illetve érzésünkkel.

*A kötésfajták megválasztásánál fontos tehát: elsősorban, hogy milyen fajta kötésbe kössük a könyvet, másodsorban, hogy milyen színű anyaggal vonjuk be külsejét.* Ezek meghatározása után fogjunk hozzá a könyv bekötéséhez.

## A NYOMTATVÁNY, ILLETVE AZ ÍVEK HAJTOGATÁSA.

Nagyon ritkán fordul elő, hogy nem hivatásos könyvkötő kezébe úgy kerüljön a bekötendő anyag, ahogy az a nyomdából kikerül. A nyomdából a nyomtatvány rendszeren nyitott ívekben kerül ki. Az íveken rendszeren 16 oldal van nyomva és a szövegrészek oly módon vannak az íveken elhelyezve, hogy megfelelő összehajtás után az oldalszámok pontosan egymásutáni sorrendben következnek.

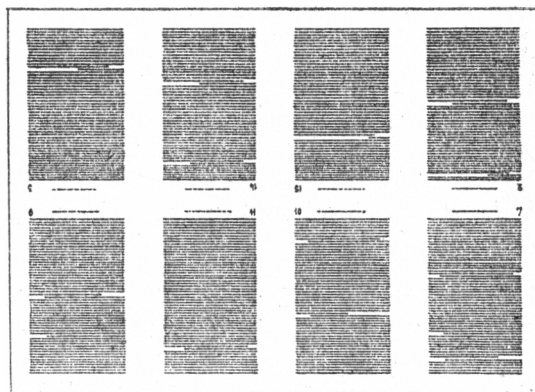

Tehát nagyon kell vigyáznunk arra, hogy az ívek összehajtogatásánál az egymásután következő oldalszámok pontosan fedjék egymást. *Igen fontos, hogy a szövegrész területe minden oldalnál egymást fedje*, mert felületes összehajtás folytán igen könnyen előfordulhat az az eset, hogy a már bekötött könyv lapjainak üres széle, illetve úgynevezett margója egyenlőtlen, ami a könyv szépségét teljesen lerontja. De súlyosabb következményekkel is járhat a felületes hajtogatás. A normális 16 oldalas ívet három ízben kell összehajtani, míg a kellő formájú lapnagyságot megkapjuk. Ha az első összehajtást sem végezzük el már gondosan, vagyis a nyomott szövegrészek nem fedik egymást, eltolódás történik, amely eltolódás a harmadik összehajtásnál már oly nagy lehet, hogy a könyv kötése közben történő könyvszélek egyszerre való vágásánál a rossz hajtogatás következtében egyes lapok szövegrészei levágódnak, míg a másik lap aránytalanul nagy üres margót kap. Olyan könyv pedig, melynek szövegrésze a levágódás folytán hiányos, teljesen értéktelenné válik.

Vannak még 8, 4 és 2 oldalas ívek is. Ezek rendszeren azért képződnek, mert például egy könyv szövege esetleg csak 18 darab 16 oldalt és a még hátralevő szöveg a szükséghez képest 8, 4 vagy 2 oldalt igényel és így, hogy üres lapok a könyvbe feleslegesen ne kerüljenek, másrészt a felesleges papír megtakarítása miatt csak olyan oldalszámot kitevő ívek lesznek nyomva, mint amennyi a szövegrészhez elegendő. A kevesebb oldalszámot tartalmazó ívek azonban éppen olyan gondossággal és a sorrendre való figyelemmel hajtandók össze, mint a 16 oldalas ívek, azzal a különbséggel, hogy míg a 16 oldalas ív összehajtásához 3 hajtás szükséges, úgy a 8 oldalas ív összehajtásához 2 hajtás, a 4 oldalas ív összehajtásához pedig 1 hajtás szükséges. A

2 oldalas ív, illetve könyvlap azonban az oldalszám szerint a megfelelő helyre ragasztandó. Ennek ragasztási módját az előigazítás alcím alatt ismertetem.

A nyomda úgy a saját, mint a könyvkötő munkájának megkönnyítése céljából minden egyes önálló ívet rendszeren a sorrend szerint 1-től folytatólagos számozással látja el, amely számozás minden íven kétszer azonos számmal található. Egy jelzés nélküli szám, mely rendszeren az ív alsó szélső szövegrész alsó jobb- vagy balsarkában látható és egy, az első oldal számával azonos, de kis csillaggal jelölt szám pedig a nyomott ív másik oldalának alsó szélső szövegrészének alsó jobb- vagy balsarkában található. Ezeket a folytatólagos számjelzéseket ívszámoknak nevezzük.

Ezek az ívszámok rendkívül fontosak a pontos sorrend követésének szempontjából. Az íveken nyomott szövegrészek oldalai úgy következnek csak pontosan egymásután, ha a hajtogatás céljából magunk elé úgy fektetjük a nyitott íveket, hogy a csillaggal jelzett ívszám az alsó jobb sarokban legyen látható. Ezután egy ívet a jobb oldalról a közepén megtörve a baloldali szövegrészre hajtunk, ügyelve arra, hogy amint már előbb említettem, az oldalszámok (nem ívszámok), illetve oldalszövegrészek pontosan fedjék egymást.

Így megkapjuk az első hajtást. A következő hajtásoknál már nem látjuk az ívszám jelzést, tehát az ívet tovább úgy hajtjuk szükség szerint össze, hogy a sorrendben következő oldalszámok – szövegrészek – egymással összeessenek, vagyis egymásra feküdjenek. Így megkapjuk a tökéletesen összehajtott ívet, melynek első oldalának alsó balsarkában mindig a jelzés nélküli ívszám van, a harmadik oldal alsó balsarkában pedig a csillaggal jelzett, az első oldali ívszámmal azonos ívszám van. Olyan könyveknél, melyeknek címlapja az első ív első oldalára van nyomva, ezeknél az első ív csillagnélküli ívszámjelzése az első íven, illetve a címlapon nem lesz nyomva.

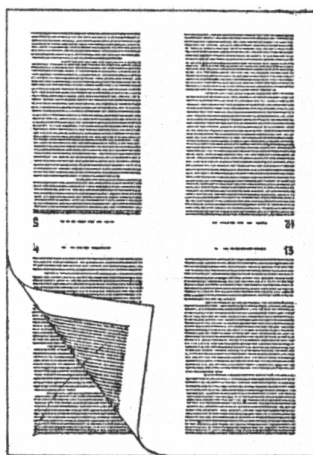

Az ívek összehajtásánál beálló papírtöréseket erre alkalmas könyvkötő-hajtogatócsonttal (a könyvkötő csont ismertetése „a legszükségesebb könyvkötő szerszámoknál” található) simítjuk el, amiáltal az összehajtott ív teljesen laposan és símán fekszik. A hajtogatást addig folytatjuk, míg az egész bekötendő anyag hajtogatását elvégeztük.

Oly esetben, ha a szöveg vastag, vagy kemény, kevésbé hajlékony papírra van nyomva, akkor a 16 oldalas ívnek a második hajtása után, tehát a harmadik hajtás előtt a kétszer összehajtott ívnek felső jobbrészét a középvonalon túl 1 centiméterre, illetve a harmadik hajtás vonalán túl 1 centiméterre késsel gondosan felvágjuk és csak ezután végezzük az utolsó hajtást.

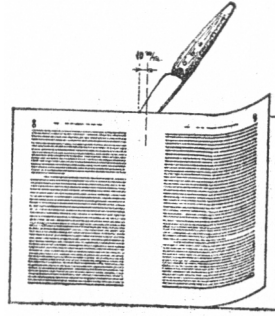

Ez azért szükséges, mert a vastag, vagy kemény papír többrétegű összehajtása folytán mindjobban feszül a belső oldalakon és ezáltal a belső oldalak kivétel nélkül ráncosodnak, illetve törést kapnak. Ez a törés csúfít és a törés helyén a könyvlap hamarosan elszakad. Ezt megelőzően tehát *vastag vagy kemény papír a harmadik hajtás előtt minden esetben feltétlenül felvágandó*. 8 vagy 4 oldalas íveket nem szükséges felvágni. A bekötendő anyag hajtogatásának befejezése után az összehajtott íveket szedjük ívszámszerinti sorrendbe oly módon, hogy az első ív legfelül és ezt követő sorrendben folytatólagosan a befejező utolsó ív pedig legalul fekdjék.

### **A KÖNYVNEK A BEKÖTÉSHEZ VALÓ ELŐKÉSZÍTÉSE. ELŐIGAZÍTÁS.**

Ehhez a munkához teljesen tiszta kézzel kezdünk hozzá. Mielőtt a könyv tulajdonképpeni bekötéséhez foghatnánk, elő kell készítenünk arra. Nagyon sok figyelmet és gondosságot igénylő munka ez. Mint minden munkánál, úgy a könyvkötésnél is fontos, hogy jól legyen elkezdve. Háromféle állapotban találjuk a könyvet, melynek bekötését elhatároztuk. Az első állapot: nyomtatvány alakban, ahogy a nyomdából kikerül, vagyis nyitott, hajtogatatlan ívekben, melynek előmunkálatait az előző fejezetben már részletesen ismertettem. Ilyen eset műkedvelőknél ritkán fordul elő.

A második állapot: fűzött alakban, puha papírborítékban, fedélpapírba ragasztva. Ilyen állapotba is a könyvkötő munkája által jut a könyv, de ez a fűzés nem a tartósságot szolgálja, csupán arra szolgál, hogy az ívek valamennyire össze legyenek erősítve, hogy a könyv a terjesztés, illetve a forgalomba jutásának ideje alatt szét ne essék ívekre. Tehát ez a mód tulajdonképpen csak csomagolás jelleggel bír. Az ilyen fűzött állapotban levő könyvek ívei, lapjai minden esetben első használatuk alkalmával annyira meglazulnak, hogy már a legrövidebb idő alatt teljesen szétesnek. Puha papírborítékjuk folytán, melyek könnyen gyűrődnek és rongálódnak, nem védik meg a könyv lapjait sem a rongálódástól. Így ezek aránylag rövid idő alatt elrongyosodnak, miáltal nemcsak értékét veszti a könyv, hanem a későbbi bekötésnél az elszakadt lapok kijavítása sok munkát jelent, de mégis csak a szépség rovására megy a javított lap. Az ilyen fűzött állapotban levő könyvet ajánlatos minél előbb, lehetőleg még használatba vétel előtt rendes kötésbe kötni.

Ebben az ideiglenesen fűzött állapotban levő könyvvel találkozunk a műkedvelő a legtöbbet.

Miután amint említettem, ezek fűzése nem a tartósságot szolgálja, tehát újra szét kell a könyveket bontanunk egyes ívekre. Elsősorban a borítékpapírt óvatosan és lehetőleg sértetlenül fejtjük le a könyvről, melyeket a könyv teljes elkészítéséig mindig megőrünk. Ezekre sok esetben valamely utólag támadt gondolatunk folytán szükségünk lehet és megőrzésük esetén sok kellemetlenségtől kíméljük meg magunkat. A papírborítékot oly módon fejtjük le a könyvről, hogy a boríték első lapját teljesen kinyitva vízszintes fekvésben balkézssel balfelé

húzzuk óvatosan, de a tapadás arányában erőteljesen és egyenletesen. A jobb kezünkkel pedig ezalatt az asztalon egyenletesen fekvő könyvet erősen lenyomjuk, illetve jobb kezünk ujjaival a könyvre támaszkodunk.

Ezzel elérjük azt, hogy a könyv a bal kezünkkel végzett húzás irányában nem csúszik, vagyis ellenállása folytán bekövetkezik a borítéknak a könyvtől való elválása, vagy a kellő és amugyis használhatatlan és szükségtelen részen való elszakadása. A szakítást a felső balsarokban kezdjük meg. Az első, vagyis felső boríték lefejtése után a könyvet megfordítjuk és a hátsó borítékrészt is az előbb említett módon fejtjük le.



A boríték lefejtése után az előttünk, fekvő könyvet ívekre kell bontanunk. Elsősorban megállapítjuk, hogy hány oldalas ívekből van a könyv összeállítva. Ennek megállapítása után az ívekre való bontást a legjobb úgy kezdeni, hogy megkeressük az első ív után következő ívjelzést, vagyis a 2-es számmal jelzett ívet. A csillagnélküli ívszám jelzi minden ívnek az első lapját. Felvágatlan könyvnél ennek megtalálása igen könnyű, mert két felvágatlan ívrész jobboldalról baloldalra való áthajtása után a következő lapon találjuk a következő ív első oldalát és ennek alsó balsarkában az ívszámjelzést. *Felvágott könyvnél azonban tanácsos laponkint lapozni a könyvet addig, míg a legközelebbi csillagjelzés nélküli ívszámot meg nem találjuk.* Ezután az ívegységet úgy mint a borítékot balfelé vízszintes helyzetbe hajtjuk és óvatosan kissé balfelé húzzuk, miáltal a gerincen az íveket összetartó enyvezés eltörik és így a kinyitott ív a többitől kissé elválik és az elválás helyén egy kis nyílás képződik.

Ebben a nyílásban azután a kéznél levő kés éles hegyét – a kést élesszögben tartva – végig húzzuk, miáltal a balfelé húzott ívnek a többitől való elválását érzük el.

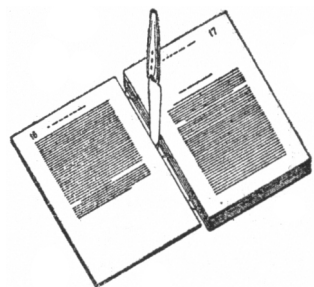

Ezt a műveletet addig folytatjuk, míg az összes ívek, melyekből a könyv áll, mind külön-külön álló egységet nem képeznek. A fűzött állapot után az ívek gerincén, illetve azon az oldalon, ahol a borítékba voltak enyvel ragasztva, mindig kemény ragasztó anyagok maradnak. Ezekről az ívet meg kell tisztítanunk. Ez az íveken tapadó száraz enyv nagyon könnyen távolítható el az ívekről oly módon, hogy a letisztítandó részt magunk felé fordítjuk az asztal magunk felé eső részére. Teljesen laposan fektetve, lapjára fektetett késéssel többszörös apró keshúzással vágjuk le az íveken tapadó száraz ragasztó anyagot.

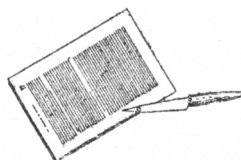

Ezek az ívek rendszeresen valamilyen ideiglenes varrással vannak a borítékba való ragasztáson kívül ellátva. Ez az ideiglenes varrás lehet fémkapcsokkal, de lehet silány fonállal is végezve. Bármelyik módon történt is a fűzött könyv ideiglenes varrása, ezeket az anyagokat szintén feltétlenül el kell távolítanunk az ívek közepéből. Ha fémkapcsokkal voltak az ívek varrva, akkor ezeknek a fémkapcsoknak könnyen észrevehető két behajtott végét kihajtjuk és így az ív másik oldalán található megmaradt fémrész alá a kés hegyét aládugva, óvatos feszítéssel a fémkapcsot az ívből könnyen kiemelhetjük.

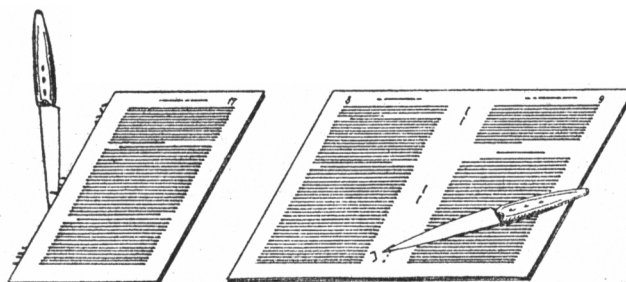

*A fémkapcsos varrásnál a kapcsok végét az ívekből való kiszedés előtt feltétlenül ki kell hajlítanunk, mert ennek elmulasztása esetén még a legkeményebb papír is elszakad a kapcsok helyén.*

Ha fonállal voltak az ívek varrva, ennek eltávolítása már sokkal egyszerűbb. Ugyanis az ívekre való bontásnál, mikor a késheggyel az íveket egymástól már elválasztottuk, elvágtuk az összetartó fonalat is. Az enyvtől való letisztítás után ez esetben a közepén kinyitott ívben már csak egy kis rész fonalat találunk, melyet onnan már a legkönnyebben távolíthatunk el.

Ezt a műveletet addig folytatjuk, míg az egész könyv íveit meg nem tisztítottuk. Az így minden felesleges anyagtól megtisztított íveket még egyszer ívszámszerinti sorrendbe szedjük és két arra alkalmas deszkalap közé téve az ívekre szedett, előigazított könyvet legalább egy órára erősen présbe szorítjuk. Több könyvet is lehet egyszerre egy présbe szorítani, de ügyelni kell arra, hogy minden könyv közé a könyvet teljesen fedő deszkalap kerüljön.

(A bepréseléshez szükséges deszkalapok és prés ismertetése „A legszükségesebb könyvkötő szerszámok” cím alatt található.)

Az esetben, ha az ívekre való szétszedés alkalmával valamely lap elszakadna – ami még gyakorlott könyvkötőnél is előfordul – az elszakadt részeket pontosan összeillesztjük és a szakadás helyét megfelelő szélességű vékony, átlátszó papírsávval leragasztjuk. Ugyanígy kell eljárunk akkor is, ha elrongyosodott lapokat akarunk kijavítani. *A szakadások helyét sohasem szabad kemény papírral beragasztani*, ha ez a papír átlátszó volna is, mert a kemény papír az elszakadt részeket összefogja ugyan, de a ragasztásra használt sáv mellett törik el a könyvlap rövid idő alatt. *Az elszakadt lapok kijavítására mindig puha átlátszó papírt használjunk.* Erre a legalkalmasabb papír az úgynevezett „flórposta” papír, amely nagyobb ívekben kapható és ezekből az ívekből vágunk a szükségnek megfelelő sávokat. A foltozó papír felvágásánál ügyelnünk kell arra, hogy a papírból mindig abban az irányban vágjunk le sávokat, amely irányban a papír nedvesítés után nem nyúlik. Erről úgy győződhetünk meg, hogy a papírt sávokra vágása előtt egy kis részen megnedvesítjük, amiáltal egy irányban ráncok képződnek a nedvesített helyen. Tehát a papírsávok hossza mindig abban az irányban fusson, amely irányban a nedvesített papír ráncjai futnak.

Ha az ív első vagy hátsó lapja az ívről levált volna, akkor ezeket a lapokat nem szükséges papírral összeragasztani. Ezeknél úgy járunk el, hogy a ragasztandó lapnak az ív hátsó oldalára eső részét a megfelelő oldalon körülbelül 4-5 milliméter szélességben mutatóujjunkkal bekenjük ragasztó anyaggal és így megfelelő helyre pontosan odaillesztve a lap másik be nem kent részén ujjainkkal gyengén végigsímítjuk. Ugyanígy járunk el az esetben is, ha a bekötendő könyvben egyes lapokat találunk. (2 oldalas ív.)

Az elszakadt lapok javításánál és az egyes lapok ragasztásánál mindig keményítőből készített ragasztót használunk. A keményítő készítésének módját a ragasztóanyagok ismertetésénél találjuk. Ennyvel nem szabad sem lapszakadásokat javítani, sem egyes lapokat ragasztani, mert az enyv elszínesíti a javított részt és megszáradása után törik. A keményítő pedig színtelen és rugalmas. Olyan könyveket, melyekben javított, foltozott vagy ragasztott lapok vannak, bepréslés előtt legalább 3 óra hosszat száradni kell hagyni, mert ha a javítás vagy ragasztás után azonnal présbe szorítjuk a könyvet, úgy a javítás vagy ragasztás helyén a még nedves ragasztóanyag következtében annyira összeragad az érintkező szomszédos lapokkal, hogy súlyos sérülés nélkül ezek el nem választhatók. Tehát az oly könyvet, melyben javított vagy ragasztott lapok vannak, bepréslés előtt legalább három óráig száradni hagyjuk.

## **AZ ELŐZÉK ÉS ANNAK KÉSZÍTÉSE.**

Előzéknek nevezzük azt a papírt, amit a könyvtábla, illetve könyvfedél belső oldalához ragasztunk.

Az előzéknek többféle fontos szerepe van a könyvkötésnél. Jórészt ez kapcsolja össze magát a könyvet annak táblájával. Az előzék fedi azokat a részeket a tábla belső oldalán, melyek egyébként csúnyák volnának. És egyúttal átmenet a könyv színes borítású fedele és a könyv fehér lapjai között. Ezt az előzékpapírt azonban mindenkor a bekötéshez való előigazítás után erősítjük a bekötendő könyv első és utolsó ívéhez. Midőn az előigazított könyvet az előbbi fejezetben említett módon történt bepréslés után a présből kivesszük és elsősorban hozzászabjuk a szükséges előzékpapírt. (Az előzékhez használandó papíryanagokról „A könyvkötéshez használatos anyagok” cím alatt találunk bővebb ismertetést.) Az előzékpapírt kétszer oly nagy felületben kell szabni, mint a könyv lapjának területe. Az így nyert duplanagyságú papírlapot azután középen összehajtjuk, miáltal olyan nagyságú dupla lapokból álló ívet kapunk, mint maga a könyv. Ily módon előkészített előzékívből kettő darab szükséges egy könyvhöz. Vagyis úgy a könyv első, mint az utolsó íve látandó el egyforma előzékpapírral. Szabunk hozzá két ugyanolyan vagy más, közönséges, de erős papírból a könyv magasságával egyenlő hosszúságú, de a könyvlap fele szélességének megfelelő papírsávot, amelyre a könyv táblázásánál lesz szükségünk. Az összehajtott előzéklap és a hozzászabott papírsáv szélét bekenjük keményítőből készített ragasztóval oly módon, hogy az előzékív azon részen legyen bekenve, amely részen a hajtás van. Ez a bekenett rész az ív ahhoz a részéhez kerül, amely részen az ív hajtva van, tehát nem a nyitott részhez, amelynél lapozzuk a könyvet. Úgy az előzékot, mint a papírsávot a megfelelő részen kb. öt mm. szélességben vonjuk be keményítővel. Most míg ezen bekenett részekbe a keményítő kissé beszívódik, miáltal a bekenett részen a papír kissé meg is puhul, előkészítünk egy bármilyen, az előzék ragasztása után eldobandó papírsávot, amely sáv valamivel hosszabb legyen mint az előzék hosszúsága. Ezt a papírsávot vagy lapot magunk elé helyezzük és legelőször a bekenett papírsávot helyezzük rá oly módon, hogy fent kilátszódjék egy oly rész, amelyet kényelmesen megfoghatunk. Erre az előzék áthajtása céljára lesz szükségünk. A bekenett papírsávra ráhelyezzük a már előzetesen megkent és kissé szikkadt előzékpapírt úgy, hogy a keskenyen bekenett rész az alsó papírsáv bekenett részével egyvonalba kerül, vagyis az előzék bekenett részét ráfektetjük a papírsáv bekenett

részére. Ezáltal az alulfekvő papírsáv ráragad az előzékre. Továbbá elővesszük a könyv első ívét és úgy fektetjük az előzékpapírra, hogy az első oldal, illetve a címlap az előzékpapírra legyen fordítva. A bekent keskeny résznek azonban ki kell az ív alól látszania. Most megfogjuk az áthajtás céljából aláfektetett papírt és a bekent részt ráhajtjuk az ívnek felső részére.

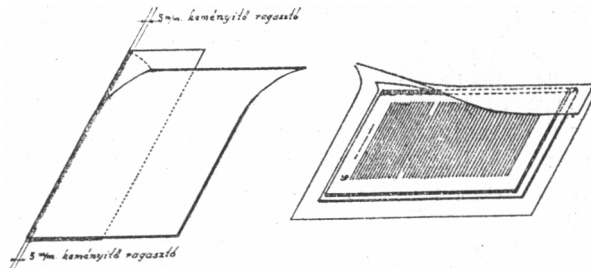

Miután a bekent részek a beszívódás folytán meglehetősen megpuhultak az áthajtott előzék a táblázáshoz szükséges papírsávval könnyen az ívhez tapad. Ugyanígy járunk el a könyv utolsó ívének előzékragasztásánál is. Az utolsó ív előzékragasztásánál azonban ügyelnünk kell arra, hogy az utolsó oldalt fektessük az előzékpapírra, nehogy fordítva, illetve ellenkező oldalra kerüljön az előzék ívre. Ezáltal az úgynevezett „áthajtott előzék” módot nyerjük.

Egyszerűbb módja az előzékragasztásnak az az eljárás, amikor az előzékívet nem hajtjuk át az íven, hanem a keskeny bekent részt áthajtás nélkül mindjárt az ív hátsó széléig ráfordítjuk az első vagy a hátsó ívre.

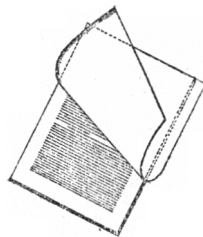

Ezáltal az előzék az első ívnél a címlap, a hátsó ívnél pedig a hátsó oldal gerincmenti részére tapad. Ezt a módot azonban csak egészen egyszerű kötéseknel (tankönyvek) használjuk. Ilyen úgynevezett „ragasztott előzék” készítésénél a táblázáshoz szükséges papírsávot mint felesleget elhagyjuk, miután, amint ezt később látni fogjuk, az ily módon készített könyvet az előre teljesen beborított könyvtáblába csak beragasztjuk. De ez a kötési mód sem tartósságban, sem a csinoság tekintetében nem vetekedhetik a táblázott könyvkötési móddal. Mindkét módon való előzék ragasztásánál ügyelnünk kell arra is, hogy az ív felső szélénél egyvonalban legyen az ívre ragasztott előzék, mert ha az előzék kívül áll az ívnél, ez a kiálló előzékpapírrész akadályozza a könyv egyenesre való vágását. Ha pedig beljebb áll az előzék, úgy esetleg nem vágódik le egyenletesen a könyvvel együtt annak szélei körül vágásakor. Ha netán mégis valamiképp akár az előzék, akár a táblázáshoz szükséges papírsáv az ív felső szélénél kijebb állna, úgy ezen kiálló részt az előzék ragasztása után az ív mellett vágjuk le azonnal ollóval.

(A könyvkötőolló a „Legszükségesebb könyvkötő szerszámok” című fejezetben van ismertetve.)

## VARRÁS.

A könyvek varrásának, illetve fűzésének többféle módja van. Ezek közül azonban csak kétfélét ismertetek részletesen, mert a többi varrási mód vagy a könyvkötés nagyban üzésénél vagy pedig rendkívül speciális esetekben használatos.

Az egyik gyakrabban előforduló fűzési mód az íveknek szalagra való varrása.

Ezt a módot leginkább az egyszerű kötéseknél (tankönyveknél) használják. A másik leggyakrabban előforduló mód a zsinegre varrás. Hangjegyeket, zeneműveket azonban mindenesetre szalagra kell varrni, mert ezeket teljesen ki kell nyitnunk és itt a zsinegre való varrásnál elkerülhetetlen bevágások nagyon csúnyán látszanának.

## ZSINEGRE VARRÁS.

A bekötendő könyveket nagyságukhoz képest 4, 3 vagy 2 zsinegre varrjuk. A könyveket 18 cm. magasságig 2 zsinegre varrjuk rendszeren. Csak akkor varrjuk ily nagyságú vagy ennél kisebb könyveket három zsinegre, ha ezek rendkívül vastagok volnának, például 30 íven felül. Az ennél nagyobb, illetve magasabb könyveket 35 cm-ig három zsinegre varrjuk, tekintet nélkül ezek ívszám terjedelmére. 35 cm. magasságon felüli könyveket ajánlatos négy zsinegre varrni, szintén tekintet nélkül az ívszám terjedelmére, mert ezek nagysága már megkívánja a több helyütt való összefogást. A zsineg, melyekre a könyveket varrjuk, csupán az ívek összefogására szolgál, de magát a varrást arra alkalmas cérnával végezzük. (A varrásnál használandó zsineg és cérna ismertetése a „Könyvkötéshez használandó anyagok” cím alatt található.)

A füzendő könyvet az előzékkel ellátott első és utolsó ív kivételével a zsinegek helyén befűrészeljük. Ezt oly módon végezzük, hogy a könyv íveit két deszkalap közé helyezzük úgy, hogy az ívek gerince – természetesen mind egyvonalba – egyenesre igazítva, a deszkalapokból körülbelül 1-1 és fél centiméterre kiálljanak. Így azután faprésbe szorítjuk. A beszorított présben levő könyvet oly módon fektetjük magunk elé az asztalra, hogy az előttünk keresztben fekdjék.

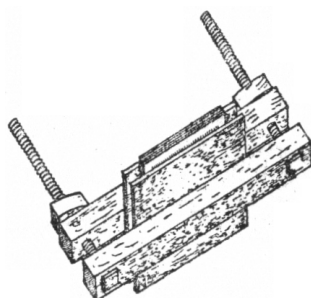

Most egy kis közép nagyságú fogakkal ellátott fűrészsel (oly fűrész is jó, mint amelyet az asztalosok használnak. Ismertetés a „Legszükségesebb könyvkötő szerszámok”-nál található) vályúkat fűrészlünk a zsinegek helyén. Az első kisebb vályú a könyv fejtől kb. 1 és fél centiméterre legyen vágva. Ezután a könyv lábánál vágunk, illetve fűrészlünk be az ívgerincbe kb. 2 és fél centiméterre a könyvlábtól egy szintén kisebb vályút. Ezeknek mélysége egy milliméter legyen. Ez a két kisebb mélységű vályú a varrotű (ismertetése a „Legszükségesebb könyvkötő szerszámok” cím alatt) könnyebb ki és behatolása miatt szükséges. A két 1-1 milliméterre befűrészelt vályú közötti részt ezután annyi részre osztjuk be, ahány zsinegre akarjuk a könyvet varrni. Tehát például, ha egy 22 cm. magasságú könyvet akarunk a fűzéshez befűrészelni, melyet három zsinegre kell varrunk, úgy járunk el a legszabályosabban, ha a könyv fejtől 1 és fél centiméterre egy kisebb, a könyvlábtól 2 és fél centiméterre szintén egy kisebb vályút vágunk fűrészsel. A megmaradó 18 cm-t négy részre osztjuk, az elosztási pontokat ceruzával megjelöljük. Az így képződött három ceruzajelnél vágjuk azután az ívgerincekbe a zsinegek elhelyezésére szolgáló három mélyebb vályút.

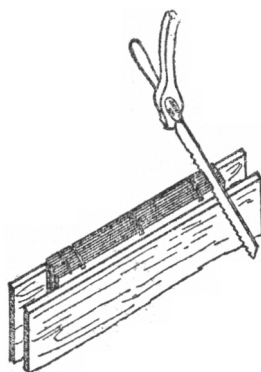

Ezeknek mélysége körülbelül 2-2 és fél milliméter legyen, de semmiesetre sem mélyebb, mint a zsineg vastagsága. Ily módon járunk el akkor is, ha két vagy négy zsinegre akarjuk a könyvet varrni. Vagyis arra ügyeljünk, hogy a zsinetek elhelyezkedésére szolgáló vályúkat egyenlő távolságra vágjuk be a fej, illetve a lábnál vágott vályúk közötti részen. A befűrészelt íveket azután kivesszük a présből és a féltett első és utolsó íveket ismét helyükre visszahelyezzük.

A szalagra varrandó könyveket nem fűrészeljük be.

Minden tekintetben gazdaságosabb több könyvet egyszerre munkába venni, olyképpen, hogy az egyfajta kötéseket külön-külön vesszük munkába egyszerre. Így tehát a már fűzéshez előkészített könyveket még egyszer átvizsgáljuk fűzés előtt, hogy az ívszámok megfelelő sorrendben feküdjenek egymáson, mert varrás közben a varrás figyelmes végzése miatt erre már nem igen ügyelhetünk.

*A varrni kezdett könyv fűzését ne szakítsuk félbe, hanem minden esetben a megkezdett könyv fűzését fejezzük be, mert ezáltal az ívek összekeveredését megakadályozzuk.*

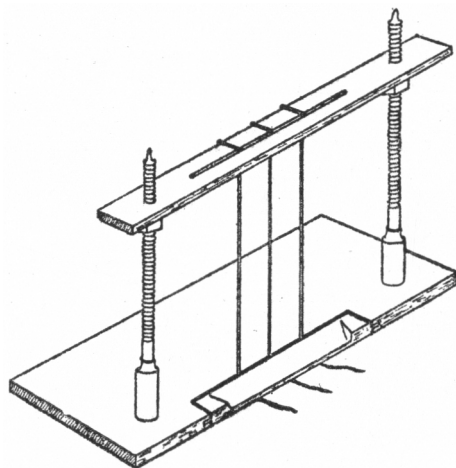

Az esetben, ha több könyvet akarunk egyszerre zsinetre varrni, elsősorban az arra alkalmas, könnyen foszló zsinetből a megfelelő hosszúságú zsineteket vágjuk le. Ennek kiszámítása a következő: minden könyvhöz olyan hosszú zsinetet kell számítanunk, amilyen vastag a könyv és ehhez a két oldalon még szükséges 3-3 cm-es végek. Tehát egy 4 cm vastagságú könyvhöz összesen 10 cm hosszú zsinet szükséges. Vagyis például, ha összesen egyszerre 8 darab könyvet akarunk varrni, melyeknek összvastagsága 20 cm, ehhez a 20 cm-hez hozzáadjuk a 8 könyv kétoldali végeihez szükséges 3-3 centimétert, egy könyvhöz összesen 6 centimétert, 8 könyvhöz 48 centimétert, úgy összesen kell a 8 drb könyv varrásához annyi darab 68 cm hosszúságú zsinet, ahány zsinetre a könyvet varrni akarjuk. Ezeket a zsineteket azután az e célra alkalmas, úgynevezett fűzőládára a befűrészelés szerinti távolságokban, függőlegesen kifeszítjük.

(Fűzőláda ismertetése a „Legszükségesebb könyvkötő szerszámok” cím alatt.)

Az esetben, ha a fűzendő könyvek különböző nagyságúak volnának, akkor a legnagyobb könyv befűrészelt vályúinak távolságában feszítjük ki a zsinégeket. A nagyság szerint következő könyvek fűzése előtt a zsinégeket meglazítjuk annyira, hogy annyit engedjenek jobbra és balra, amennyire a kisebb könyvek befűrészelt vályúinak kényelmes elérésére szükséges.

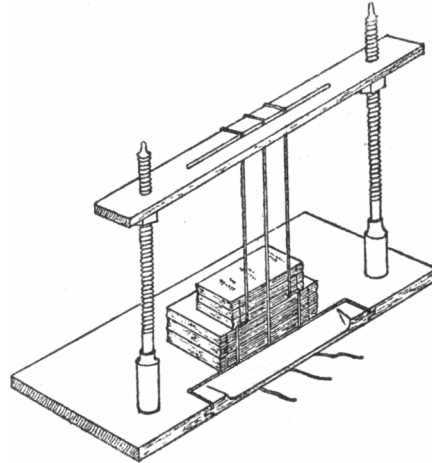

A fűzendő könyvet, melynek ívszámainak helyes sorrendjét előzőleg ellenőriztük, magunk elé fektetjük úgy, hogy az első ív, illetve a címlap lefelé fordítva fekdjék. Így a könyv teljesen átfordítva, vagyis az utolsó ív legutolsó oldala fekszik felül. Most megjelöljük az így legfelül fekvő előzékkal ellátott utolsó ív hátsó részén pontokkal a könyv befűrészelt pontjainak távolságát. Az így megjelölt ívet azután a fűzőláda lapjára helyezük, amelyre előzőleg egy a könyv nagyságának körülbelül megfelelő deszkalapot helyeztünk, tehát az ívet erre a deszkalapra helyezük úgy, hogy a már előzetesen megjelölt pontok pontosan a zsineghez kerüljenek.

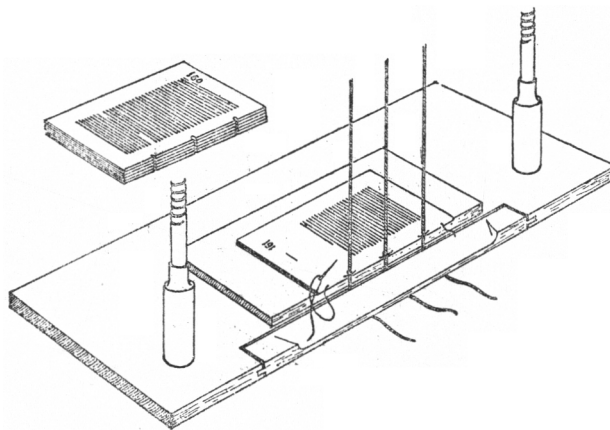

A varrást a fekvő utolsó íven az ív lábánál levő pontnál kezdjük meg oly módon, hogy az ívet pontosan középen kinyitjuk és balkezünket a kinyitott ív belső részére fektetve az ívet a kifeszített zsineghez toljuk, illetve pontosan a jelölt pontokat a zsineghez illesztjük, a jobb kezünkbe fogott könyvkötőtűvel (a tú ismertetése a „Legszükségesebb könyvkötő szerszámok” cím alatt), melybe az ív papíryanag vastagságának megfelelő könyvkötő cérnát előzőleg befűztünk, behatolunk a lábánál jelzett pontnál.

Közbevetőleg megjegyzem, hogy háromféle vastagságú cérnát használunk a könyvek varrásánál. Vékony, középvastag és vastag cérnát. Tehát ha a bekötendő könyv rendkívül vékony papírra volna nyomva, vagy csupa vékony papírra nyomott nyolc oldalas ívből állna, akkor használunk csak vékony cérnát. Rendesen azonban a középvastag cérnát kell legtöbbször

alkalmazunk a varrásnál. Vastag cérnát csak az esetben használunk, ha a bekötendő könyv valamely rendkívül vastag papírra van nyomtatva.

Az előbb említett lábpontnál való behatolás után a varrotút a balkezünkbe vesszük át és úgy, hogy a balkéz tenyerének egy részével az íveket leszorítjuk, az azért szabadon mozgó ujjainkkal belülről az elsőnek következő zsineg szélső oldalán kifelé hatolunk a tűvel, ügyelve arra, hogy a zsineget vagy annak bármely kis részét át ne szúrjuk, vagyis a tűnek a zsineg mellett kell kihatólnia anélkül, hogy az a zsineget érintené. Tovább úgy folytatjuk a fűzést, hogy a tűvel újra behatolunk az ívbe, ugyanannak a zsinegnek a másik oldalán az előbb leírt módon.

Ezt a műveletet addig folytatjuk, míg a tűvel az ívfejnél levő jelzésnél ki nem jutottunk az ívből. Így elértük azt, hogy az ív teljesen végig van varrva, anélkül, hogy a zsinegek az ívhez hozzá lennének varrva. A zsinegeknek tehát szabadon kell az íven maradniok, azért, hogy a könyv teljes kivarrása után a zsinegeket a befűrésztelt vályúkban szabadon húzhassuk ide-oda. Ennek feltétlen és rendkívül fontos szükségességéről később fogunk meggyőződni. Az első előzékkel ellátott ív végigvarrása után, melynél az ív fejnél jelzett pontnál jutottunk ki az ívből, a következő ívet fordítjuk megfelelő sorrendi fekvésben a már kivarrt ívre és ennél ugyancsak a fejnél levő, most már befűrésztelt pontnál hatolunk be az ívbe. Ennek végigvarrásánál, mikor is a lábnál jutunk ki a tűvel, az első ívnél az összekötéshez meghagyott cérnavéggel szorosán összekötjük a cérnát, miáltal a két kivarrt ív egymással össze van erősítve.

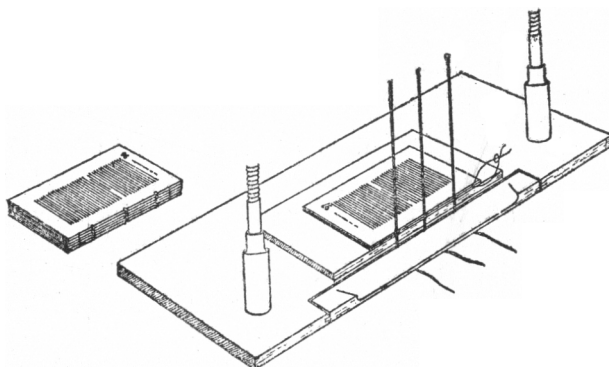

A cérnát itt azonban nem vágjuk el, hanem ily módon az előbb említett módra végig varrjuk az összes íveket. Az utolsó, illetve a legfelül kerülő ív varrásának bevezetésénél úgy kötjük az ívet a többi már kivarrt ívhez, hogy a tű kijutási helyén lejjebb fekvő kivarrt ívnél a tűt alábújtatva, néhányszor a cérnát bogba kötjük és elvágjuk úgy, hogy egy kis véget hagyunk a cérnából, amiáltal megakadályozzuk az elkötés felbomlását. *A varrásnál ügyelniünk kell arra, hogy a cérna mindig feszesen legyen kihúzva*, mert csak így kapunk tökéletes, tartós varrást. A kellő feszességről úgy győződhetünk meg a legkönnyebben, hogy az ív belső részén levő cérnarészeket minden ívnél varrás közben körünkkel hűrszerűen megpattantjuk. Helyes feszesség alkalmával éles pattogó hangot hallunk, ha pedig a cérna laza, azt is azonnal tapasztaljuk ily módon és ezen azonnal segíthetünk annak kellő meghúzása folytán. Ily módon annyi könyvet varrunk a fűzőládára, amennyit egyszerre akarunk bekötni, illetve amennyi a fűzőládára ráfér anélkül, hogy a zsineget el kellene vágnunk, mielőtt az összes könyvek fűzését be nem fejeztük volna.

Fűzőláda hiányában, vagy ha a könyveket egyenként akarnók zsinegre varrni, akkor a megfelelő hosszúságú zsinegdarabokat a legajánlatosabb a könyvhöz illeszteni, akkor, amikor az első ívet már végig varrtuk. Ügyelni kell természetesen arra, hogy a zsinegdarabok ez esetben is a befűrésztelt vályúkhöz kerüljenek. A legegyszerűbb módja ennek, ha a varrásra először kerülő, előzékkel ellátott utolsó íven a befűrésztelések helyét a ceruzával megjelöljük és a könyvlábnál levő jelölésnél, az első zsinegnél is már a tűvel kissé a könyvláb felé hatolunk ki

az ívből, az újra behatolást pedig a kijutástól körülbelül fél centiméterre végezzük. Ugyanígy járunk el az összes zsinegek helyénél. Ily módon a zsinegek részére vágott vályúk helyén az először végigvarrott íven kis hurkokat nyerünk, amely hurkokba azután a zsinegrészeket könnyen befűzhetjük. Ezáltal a zsinigdarabok nem csúszkálnak ide-oda és a varrást minden akadály nélkül végezhetjük a már ismertetett módon.

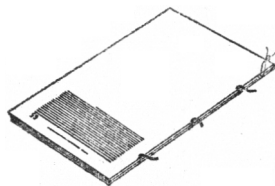

### SZALAGRA VARRÁS.

Mint már említettem, a szalagra való varrásnál a könyvek íveit nem fűrészeljük be. Ennél a varrási módnál az előigazított és előzékkal ellátott könyveknek, melyeknek helyes ívszám sorrendjét már szintén ellenőriztük, zsinegek helyett szalagokat használunk az ívek varrásának összefogására. A szalagok számának ugyanúgy kell arányban lenniük a könyv nagyságával, mint a zsinigvarrásnál. Vagyis kisebb könyv 2, nagyobb könyv 3 vagy 4 szalagra legyen varrva. A szalag szélességének is a könyv nagyságával kell arányban lennie. A leggyakrabban egyszerű erősebb fehér vászomból vágott körülbelül 2 cm széles szalagot használjunk. Szélesebb és erősebb szalagra csak nagy vagy vastag, keménypapírra nyomott könyvek varrásánál van szükségünk. Ily esetben ilyen megfelelő szalagot könyvkötő anyagok kereskedésében kapunk. Ha fehér vászomból magunk vágunk a szalagsávokat, akkor arra kell ügyelnünk, hogy a vászon szálai hosszában szaladjanak, vagyis a vászon szálai irányában vágjuk a szükséges szalagokat, ne pedig ellenkezőleg, mert ha a szalag szálai keresztben haladnak, úgy a szalag ellenállását elveszítve könnyen szakad. Az egyes könyvekhez szükséges szalagok hosszúságának kiszámítása ugyanúgy történik, mint a zsinighosszúságok kiszámítása. Vagyis a könyv vastagságán kívül könyvenként 6 cm. Ennél a varrási módnál is szükségünk van a kivarrt könyv két oldalán 3-3 cm szalagvégekre.

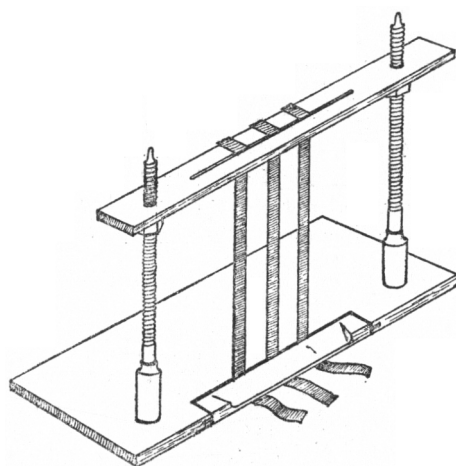

A szalagokat több egyforma nagyságú könyvnek egyszerre való varrásánál ugyancsak fűzőládára feszítjük.

Azonban ha a könyvek különböző nagyságúak, fűzőládán nem ajánlatos a varrásuk, mert ez esetben minden könyvet úgyis külön-külön kell kezelnünk. Ezek szerint a legtöbbször a szalagvarrásnál a bekötendő könyveket egyenként külön-külön varrjuk.

A varrás elkezdése előtt a már hozzá szabott szalagrészeket, úgymint a zsinigvarrásnál egyenlő távolságba osszuk be a fej és lábnaál szükséges két pont közötti részen. Hogy ezek a szalagdarabok varrás közben ide-oda ne csúszhassanak vagy kihúzódva a varrás által képzett cérnahurkon, a legegyszerűbb ezek végeit a könyv utolsó ívéen az előzőkre ragasztani a megfelelő beosztásban. Tehát arra az ívre, amely legelőbb kerül varrásra. Miután a szalag szabásánál a könyv vastagságán kívül 3-3 cm-t vettünk a leragasztáshoz szükséges végekhez, tehát 3 cm hosszúságban ragasztjuk mingyárt a legelőször varrásra kerülő, de a könyvnek tulajdonképpen utolsó ívének előzőkére az ív hátsó részénél úgy, hogy a szalag megmaradó része az ívgerincen kívül lógjon.

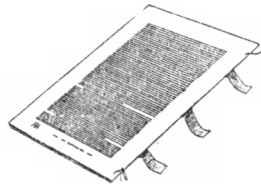

Ezután az ívet úgy fordítjuk magunk elé, hogy a szalagokkal ellátott előzők szembe kerül velünk, mint a zsinigre varrásnál.

A varrást egyébként teljesen úgy végezzük, mint a zsinigre való varrást. Az ívlábtól 2 és fél cm-re a tűvel behatolva, a szalag legközelebbi szélén kihatólva, ugyane szalag másik oldalán újra behatolva végezzük a varrást az összes szalagok mentén, végig az egész íven, míg a tűvel másfél cm-re az ívfejtől ki nem jutunk az ívből. Ezután a következő ívbe hatolva az ívfejnél levő pontnál ugyanúgy végig varrjuk az ívet és mint a zsinigre való varrásnál, a cérnaveget az ívlábnál összekötjük a cérnaszállal. Az összes íveket így végigvarrva szintén csak az összes ívek varrásának befejezése után vágjuk el a cérnát, melyen most is egy kis véget hagyunk, azért, hogy a cérna kibomlását megakadályozzuk az elkötésnél. A cérna feszesre való húzását is szem előtt kell tartanunk. A cérna kellő feszeségéről a zsinigre való varrásnál ismertetett módon, vagyis a cérna gyakori pattintásával győződhetünk meg.

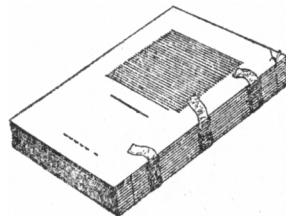

## ENYVEZÉS.

A könyvfűzés, mint ahogy azt már a kifejezés maga is jelzi, az ívek egyenként való fűzését, illetve az ívét képező lapokat erősíti össze. Ezután az ívfűzés után szükségünk van az egész könyv egy egységre váló összeerősítésére, amit a könyvgerinc enyvvel való bevonásával érünk el. (Az enyv ismertetése a „Ragasztó anyagok” cím alatt található.) A könyv gerincét, tehát azt a részét, ahol a zsinigek, illetve szalagok vannak, kell bevonnunk erősen hígított és meleg enyvvel, miáltal az enyv megszáradása után az egész szorosan fűzött könyv egy egybeforrt egységgé lesz.

Hogy a könyv gerincének enyvezését jól elvégezhessük, előzőleg még többféle apró, de lényegében igen fontos munkát kell figyelmesen elvégeznünk. Ezek sorrendben a következők: Zsinigre varrt könyveknél, ha több könyvet egy-egy szál zsinigre vártuk, elsősorban ezeket egymástól függetlenül kell oly módon, hogy az egyes könyveket egymástól elhúzzuk

olyképpen, hogy minden egyes könyvnek a két szélén a varrásnál jelzett 3-3 cm zsinegrész maradjon.

Vagyis sorban az első könyv szélén 3 cm, tovább minden két könyv között pedig 6-6 cm zsinegrész, az utolsó könyv hátsó szélénél pedig szintén 3 cm zsinegrész maradjon. A könyvek egymástól való elkülönítése, vagyis a széthúzás azonban csak akkor lehetséges, ha amint már ezt a varrásnál fontosnak jeleztem, az ívek egyike sincs a könyv íveihez fogva a varrás által, vagyis ha a varrás közben ügyeltünk arra, hogy a tűvel mindig csak a zsineg mellett hatoltunk az ívbe és sohasem varrtuk a zsineget is keresztül. A könyvek elkülönítése, vagyis széthúzása után, a könyvek közötti 6 cm-es összes zsinegrészeket középen ollóval elcsípdessük, elvágjuk. Ezáltal minden könyv külön-külön áll, melyeknek mindkét oldalán megvan a szükséges 3-3 cm zsinegrész.

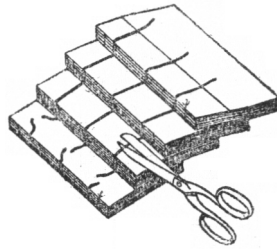

Ennek a sokszor említett zsinegrésznek nagy szerepe van a könyvnek a táblához való erősítésénél, amint azt később szintén látni fogjuk.

A varrás által a könyvbe vezetett cérna vastagsága és a többszöri kinyitogatás folytán a lapok meglazulása folytán a gerinc magasabb, mint a könyv eleje. Ezt a vastagabb részt le kell lapítanunk, melyet a gerincnek kalapáccsal való levergetésénél érünk el. De rendkívül fontos a könyvgerinc leverése azért is, mert a fűzés után a könyv meglehetősen laza. A könyvgerinc leverését a legegyszerűbben úgy végezhetjük, hogy a síma asztalon fekvő könyv elejét balkezünkkel erősen az asztalhoz szorítjuk és a jobb kezünkbe fogott kalapács tompa végével apró kisebb ütésekkel addig verjük a könyvgerincet, míg a megfelelő vastagságra nem lapul.

A verés által az ívek összeszorulása következtében az ívek között a zsineg kissé összezsugorodik, melyeket egyenesre húzunk ki. Ügyeljünk azonban arra, hogy a zsineget ne rántsuk, mert könnyen kihúzhatjuk teljesen a könyvből, hanem óvatosan húzzuk őket egyenesre.

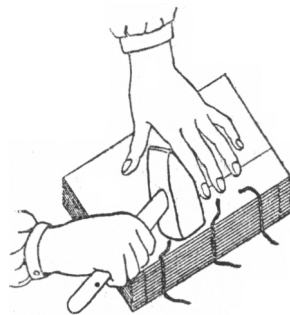

Most már szorosan együtt áll a könyv. A könyvet ezután egyenesre kell igazítanunk. Ezt a műveletet úgy végezzük, hogy a könyvet egyik kezünk ujjával a fejnél, a másik kezünk ujjával a lábnál fogjuk meg, de nem szorosan összefogva és felemelve többször az asztal lapjához ütögetjük a könyvgerincet. Lazán kell fognunk a könyvet, hogy a varrásnál esetleg kissé beljebb csúszott ívek is a többi ívvel egy vonalba kerüljenek. Ugyanígy járunk el a könyvfejnél is. Ezáltal az összes ívek, úgy gerincnél, mint fejnél teljesen egyenletesen, egyvonalba fekszenek.

Ezt a műveletet a szakmában „könyvkiütésnek” nevezzük.

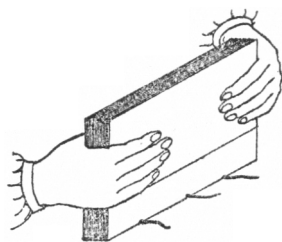

Miután a zsineg, amelyre a könyvet varrtuk, sodrott gömbölyű alakú, ezt egyrészen azért, hogy könnyebben tapadjon, másrészt, hogy a ragasztásnál és a később történő bepréselésnél ez a sodrott zsineg be ne nyomódjon a könyv első lapjaiba, bolyhossá kell tennünk. Ha e célra alkalmas megfelelő puhaságú zsinegeket használtunk, ezeket először nagyjából rétegekre bontjuk és azután kés segítségével egész finom szálakra bolyhosítjuk.

Erre a műveletre egy házilag könnyen elkészíthető, bevágott bádogdarabra van szükségünk. Egy körülbelül 7 centiméter széles és 12-15 centiméter hosszú, vékony bádogdarab hosszának egyik szélén egy ékalakú részt kivágunk és a bádoglemezt a könyvre fektetjük, úgyhogy a kivágott részbe kerüljön a bolyhosítandó zsinogvég. A zsinogvéget azután lapjával fekvő kés fokával, annak gyors ide-oda való húzogatóásával tesszük megfelelő bolyhosszá.

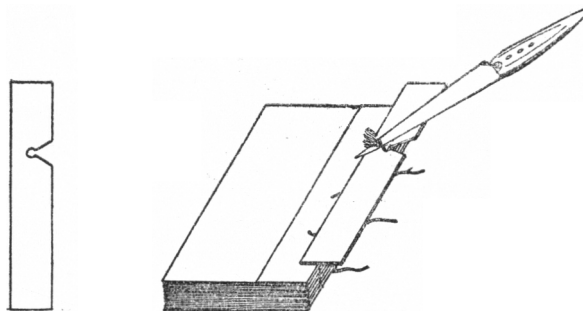

Ügyelnünk kell azonban arra, hogy ne a kés élével dörzsöljük, illetve bolyhosítsuk a zsinogvéget, mert így a zsinog nagy részét elvágjuk vagy leszakítjuk a zsinogtörzsről és nem marad kellő tartása a bolyhosított zsinogvégnek. Ha a zsinogvégek bolyhosításával végeztünk, következik az első és utolsó íven áthajtott előzékrész leragasztása. Ha a fűzött könyv első ívét kinyitjuk, az első ív gerincénél látjuk az áthajtott előzék keskeny részét. Ugyanezt az utolsó ívnél is látjuk. Ezáltal az áthajtott előzékrészek által ezek az ívek az előzék áthajtott részein erősen merevek, mert ott a többretegű papírok miatt, melyek az ívek ezen lapjára tapadnak, kemények lesznek. E helyen a kinyitás alkalmával feltétlenül eltörne a nagyobb feszülés folytán a könyvgerinc enyvezése. Ezért ezeket az áthajtott, keskeny előzékrészeket a könyvben következő laphoz kell ragasztanunk. Ennek legegyszerűbb módja, ha a könyvet gerinccel magunk felé fordítva az asztal szélére fektetjük és az előzékkel ellátott első vagy utolsó ívet kinyitjuk, vagyis miután az asztal szélével van egyvonalban a könyvgerinc, a kinyitott ív az asztal szélén lehajlik. Az így könnyen hozzáférhető áthajtott előzékrészt vékonyan bevonjuk keményítővel és azután a lehajtott ívet a könyvre az eredeti állapotba visszahajtjuk. Tanácsos a keményítővel való bevonás után annak visszahajtásával rövid ideig várni, hogy a keményítő a papírba kissé beszívódhassék. Nem szabad sok keményítőt a bekenendő részre kennünk, mert bő bekenés esetén a keményítő szétnyomódik és a lapok szélesebben ragadnak össze a megkent részeken a szükségesnél. Ekként járunk el a könyv mindkét előzékkel ellátott ívével.

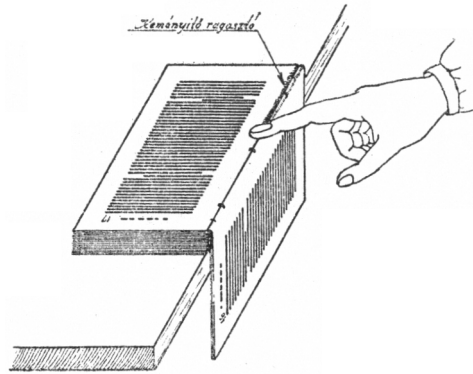

A bolyhosított zsinégvégeket ragasztjuk ezután a könyv előzékének külső részén található papírsávra. Ezeket a zsinégvégeket a papírra legyezőalakban kell ragasztanunk. Vagyis úgy, hogy a könyv közepe irányában a zsinegrészek végei körülbelül 2 centiméter szélességben terüljenek el a papíron. Ezeknek ragasztása szintén keményítővel történik. Itt azonban nem a bolyhos zsinégvégeket kenjük be a ragasztóval, hanem alattuk a papírt kenjük be bőségesen keményítővel és a bolyhos zsinégvéget a bekenet részre hajtva csonttal simítjuk simára.

A felesleges ragasztóanyagot a papírról kezünkkel töröljük le óvatosan, hogy a már legyezőalakú, bolyhos zsinégvéget újra a törölés folytán össze ne húzzuk. A szalagra varrott könyveknél csak a szalagvégeket kell leragasztani, a többi eljárás ugyanúgy történik, mint a zsinegre varrott könyveknél.

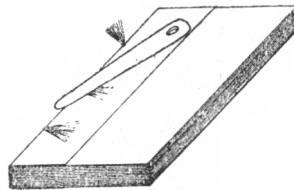

Az enyvezéshez így teljesen előkészített könyvet azután újra a már ismertetett módon „kiütjük” és ennek gerincét vékony, folyékony, forró enyvvel bekenjük.

Meg kell itt jegyezni, hogy a könyvkötés összes munkáinál szükséges enyv mindig jól hígított és forró állapotban kell használnunk. A sűrű, vastag enyv nem erősebb. Sőt a vastag enyv megszáradása után törik. Míg a híg enyv megszáradása után is jobban megtartja ruganyosságát.

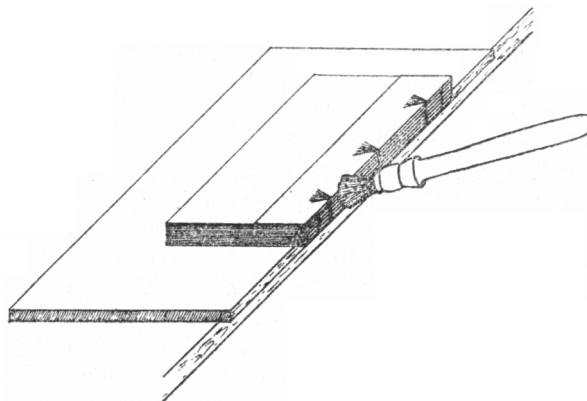

A megenyvezett könyvet félretesszük addig, míg az enyv meg nem száradt. Ügyeljünk arra, hogy az enyvezett rész semmihez ne érjen. A legjobb az enyvezett könyvet úgy fektetni, hogy az enyvezett rész az asztal vagy deszka szélétől kiálljon.

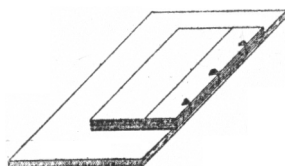

## A KÖNYV SZÉLEINEK LEVÁGÁSA.

Az enyvezés megszáradása után a könyv széleinek levágása – különösen még az ezideig be nem kötött könyveknél – következik. Műkedvelő könyvkötőnek, akinek lakóhelyén könyvkötészet vagy akár nyomda van, gazdaságosabb, ha ezen üzemek valamelyikében vágatja a könyvet körül. Kaphatók azonban egész kis, olcsó vágógépek is, melyek házi könyvkötőműhely részére teljesen alkalmasak.

A már egyszer bekötött könyvet, amelynek lapjai már egyszer vagy esetleg többször is körül voltak vágva, nem szükséges, de nem is tanácsos körülvágni újra, mert ezeknek lapjain az üres margórész már rendesen igen keskeny és újabb körülvágás esetén esetleg a szövegrész is megcsönkul, úgyszintén nem vágjuk körül az olyan könyvet, melynek margószélén valamely, a szöveggel összefüggő fontos jegyzetek vannak, mert ez esetben is a levágott jegyzetek elvesznek vagy legalább is megcsönkulnak.

A könyvet három oldalt vágjuk körül. Elsősorban a könyv lapjainak elülső részét vágjuk le. A könyvet gerinccel befelé betoljuk a gépbe, úgyhogy a gerinc a szabályzó vaslaphoz ér és úgy kell igazítanunk, hogy a gerinc a szabályzó vashoz teljesen hozzáfeküdjék, ekkor az e célra szolgáló leszorító gépkarral a könyvet leszorítjuk és a másik gépkart lehúzva, a könyv lapjainak széle máris le van vágva.

Másodsorban a könyv lábánál levő alsórészeit vágjuk le a könyv lapjainak és végül a fejnél vágjuk le a könyvlapok széleit az előbb jelzett módon.

A leszorítás által a könyv lapjai kissé összenyomulnak, de az enyvezett gerincrész keménysége folytán nem tud annyira összelapulni és ezáltal a könyv vágása rendesen ferde lesz. Ezt megelőzően a könyv lapjainak alsó és felső szélének vágása előtt tanácsos egy keskeny vastag papírlemezszábot a könyvre helyezni olyképpen, hogy ez a vastag papírlemezszabó a könyvgerinctől 1 cm-re beljebb legyen.

Ezáltal a könyv leszorítása következtében a gerinc és a könyv első része közötti különbség kiegyenlítődik és a vágás és a könyv szabályos alakja tökéletes lesz. *Fontos arra ügyelnünk, hogy a könyv a gépben mindig pontosan derékszögben fekszen, amit nagyon könnyen érhetünk el azzal, hogy a könyvet mindig pontosan és egyenletesen toljuk egészen a szabályzó vaslapig.* A vágógép kezelése nem kíván magyarázatot, mert kezelése oly egyszerű, hogy a gép saját maga mutatja a szükséges eljárást.

## A KÖNYVGERINC GÖMBÖLYÍTÉSE ÉS BERAGASZTÁSA.

Amint azt a legtöbbször látjuk, a bekötött könyv gerince rendesen gömbölyded alakú. Erre a gömbölyítésre azért van szükségünk főleg, hogy a könyv könnyebben nyíljon a könyv teljes bekötése után. A gömbölyített gerincű könyv mindig tartósabb az egyenesen hagyott gerincű könyvnél. Ezt a gömbölyítést kalapáccsal végezzük. A könyvet az asztalra fektetjük úgy, hogy a könyvgerinc tőlünk ellenkező oldalon, felénk pedig a könyv levágott első része legyen

fordulva. Ezután a balkezünk hüvelykujját a könyv első levágott részéhez támasztjuk úgy, hogy kezünk többi négy ujját félig nyitott helyzetben a könyv felső lapjára szorítjuk. A szorítás által egyúttal a könyvet az asztallapra is szorítjuk. A jobb kezünkbe fogott kalapáccsal elkezdjük a könyv gerincének felső részét apró, gyenge ütésekkel ütni. Ugyanakkor az ütésekkel egyidőben a balkezünk hüvelykujjával a könyvet magunktól elfelé feszítjük és a felső lapra fektetett négy ujjunkkal pedig a könyvet magunk felé húzzuk.

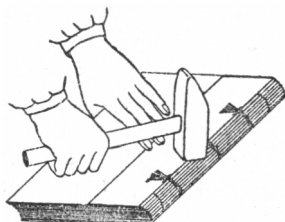

Ezen mozdulatnak egyidőben való végzése alatt azonnal tapasztalni fogjuk a könyvgerinc kezdődő gömbölyödését. Ily módon járunk el a könyvet másik oldalára fektetve, a másik oldalon is. Addig forgatjuk többször a könyvet a fent leírt módon történő gömbölyítési mozdulatokkal, míg a könyvgerinc szabályosan gömbölyded nem lesz.

Túlságosan, félelipsisz alakú gerinc nem jó. A csak kissé való gömbölyítéssel sem érünk el célt. *A legr szabályosabb gömbölyűsége akkor van a könyvnek, ha a gerinc alakja félkör alakú.*

A gömbölyített könyvgerinc enyvezett részét beragasztjuk puha papírral. Vastag könyvet vagy kemény papírra nyomott könyv gerincét azonban ajánlatos vékony vászonnal beragasztani. A gerinc beragasztásához szükséges papír- vagy vászonanyagot a könyvgerinc mindkét végénél valamivel rövidebbre szabjuk, hogy a ragasztáskor az a gerincnél hosszabb ne legyen, mert a hosszabb és így kissé kiálló papír- vagy vászonréteg csúfítja a könyvet. Szélességében úgy kell szabni az anyagot, hogy az a könyv gerincénél mindkét oldalon két, két és fél centiméterrel szélesebb legyen. Ezt az anyagot bevonjuk keményítővel és míg ez a bevonás után a keményítő által kissé ázik, vagyis míg kissé megpuhul, addig a könyv gerincét vékony enyvvel kenjük be. A már előzetesen keményítővel bekent anyagot az enyvvel bekent gerincre ragasztjuk úgy, hogy a gerincnél szélesebb részek a könyv két oldalán arányosan elosztva a könyv két oldalára legyenek hajtvva és ragasztva.

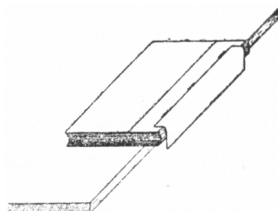

Ez által a ragasztás által a könyv gerince simább lesz. A könyv gömbölyűsége végleg meg rögződik és a kötés sokkal tartósabbá válik. A gerinc ragasztása után a könyvet legalább 4-5 órán át száradni tesszük félre. Ezzel a könyvkötés első és nehezebb részét befejeztük.

## KÖNYVTÁBLAANYAGOK ÉS A KÖNYVTÁBLA SZABÁSA.

A könyv kemény fedele megvédi a könyv lapjait a gyűrődéstől és az elrongyolódástól. A könyvtábla kemény anyagának helyes megválasztása is fontos része a helyesen bekötött könyvnek. Ezeket a kemény könyvfedeleket papírlemezekből nyerjük, melyeknek egész ív nagysága 70 × 100 cm. A könyvfedélhez kétféle vastagságú papírlemezre van szükségünk. Magukhoz a könyvfedelekhez kemény papírlemezre és a gerincnél alkalmazott lemeznél

egészen vékony papírlemezre. A bekötendő könyv nagyságától és vastagságától függ a fedelekhez felhasználandó papírlemez vastagsága. Papírlemez többféle van. De a könyvkötéshez rendszeren csak az úgynevezett szürke rongylemezt használjuk. Ez, mint a neve is mutatja, nagyrészt papír- és rongyhulladékból készül. Ezért az összes papírlemezajták között a legkevésbé törekeny. Szívóssága és rugalmassága teszi alkalmassá arra, hogy a könyvfedeleknél csak ezt az anyagot használjuk. Sokféle vastagságban kerülnek a papírlemezek forgalomba. Ezek közül nekünk az e könyvben ismertetett munkáknál azonban csak 3-4-féle vastagságra van szükségünk. Normális, tankönyv alaknak megfelelő nagyságú és 150-160 oldal terjedelmű könyvek fedeléhez elegendő a körülbelül 1 milliméter vastagságú papírlemez. Csak ennél nagyobb vagy 50-100 oldalnál vastagabb könyvek fedeléhez használjunk 1½-2 mm. vastagságú papírlemezt. Egészen nagy vagy rendkívül vastag könyvek fedelénél használhatunk 3-4 mm vastag papírlemezt. *4 mm-nél vastagabb papírlemez nem használra, hanem ártalmára van a könyv tartósságának.* T. i. a túlságosan vastag könyvtábla súlyánál fogva erősen megviseli a könyvet használat közben és a nyitogatás által meglazítja a kötést úgy, hogy a nagyon vastag könyvfedéllel ellátott könyv kötése aránylag rövid idő alatt megy tönkre. 1 mm-nél vékonyabb lemezt azonban ne használjunk könyvfedélre, bármilyen vékony vagy kicsi is legyen a bekötendő könyv.

A könyv gerincére kerülő, a könyvfedéllel a külső borítás által összefüggő, úgynevezett gerinclemezhez minden könyvnél, tekintet nélkül annak nagyságára vagy vastagságára, egyforma vékony lemezt használhatunk. Ennek vastagsága legfeljebb 0.2-0.3 mm legyen.

A könyvfedél szabásánál a rendelkezésünkre álló anyagot igyekezzünk mindig a leggazdaságosabban felhasználni, hogy a szabás következtében minél kevesebb használhatatlan hulladék vesszen kárba. A legajánlatosabb kezdőknek a szükséges könyvfedélnagyságot az anyagra pontosan vonalakkal megrajzolni.

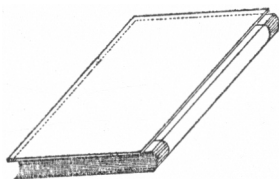

A könyvfedélnek mindig kétoldalt nagyobbak kell lenni, mint a körülvágott könyv nagysága. Tehát *a könyvfedélnek a könyv fej- és lábrészénél mindkét oldalon legalább 2 mm-rel kell kiállni.*

Ezért ezt a fedél mérésénél már figyelembe kell vennünk. *A könyv első részén is ki kell állnia a könyvfedélnek kb. 3 mm-rel,* de ezt a kiálló részt azonban már nem a könyvtábla nagybbr szabásával érjük el, hanem a gerincnek a könyvfedelekhez való megfelelő alkalmazásával, amit később fogunk teljesen megérteni. A könyvfedél szélessége tehát ugyanolyan legyen, mint a könyv lapjainak szélessége.

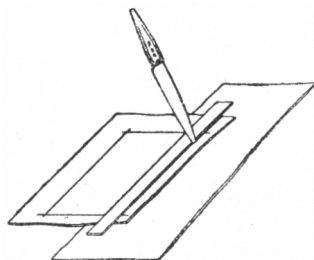

Tehát a könyvfedél magassága a könyv nagyságánál 2-2 mm-rel (nagyobb könyv 3-3 mm-rel) legyen nagyobb, szélessége pedig a könyv lapjainak (a könyv gerincének gömbölyűségét bele nem számítva) nagyságával pontosan azonos legyen. *Ügyeljünk az előrajzoláson arra, hogy a rajz pontosan derékszögű legyen minden oldalon.* A megrajzolt vonalak mentén elvágjuk a

papírlemezt. A papírlemez vágásának legegyszerűbb módja az, ha a felvágandó papírlemezt lapjával az asztalra fektetjük és vonalzó segítségével a vonalak mentén, a majdnem függőlegesen tartott kés hegyét addig húzzuk, gyengén nyomva a kést, míg a papírlemez teljesen át nincs vágva. *Nagyon ajánlatos a papírlemez vágása előtt a vágások helye alá egy másik papírlemezsávot tenni, hogy a lemez átvágása után az asztal lapját össze ne vagdaljuk.*

A gerinclemez hosszúsága ugyanolyan legyen, mint a könyvfedelek magassága. Szélessége pedig vékonyabb könyveknél a könyvgerincnél 1 mm-rel szélesebb, vastagabb könyveknél pedig 2 mm-rel legyen szélesebb a könyv gerincénél.

## A KÖNYV TÁBLÁZÁSA.

A jobb kivitelű kötésekénél a nyers, hozzászabott könyvfedelekkkel és gerinclemezzel a könyvet borítás előtt látjuk el. Ezt úgy nevezzük, hogy „táblázott” kötés. A könyvet a táblázás után borítjuk, azután, szükség szerint, fél- vagy egészvászorborítással. A könyv táblázásánál elsősorban a gerinclemezt helyezük, illetve ragasztjuk a könyvre. Szabunk erős papírból egy papírsávot, melynek hossza a gerinclemez hosszúságával azonos, de a gerinclemeznél, kisebb könyvnél kétoldalt 3-3 cm-rel, nagyobb könyvnél ennél szélesebb. Ezt a papírt azután bekenjük forró, folyékony enyvvel. *(Az anyagok bevonását mindig ecsettel végezzük. Úgy a keményítőhöz, mint az enyvhez külön ecsetet használjunk.)* Erre a bekent papírsávra középre beosztva helyezük a gerinclemezt, azután balkezünkbe fogjuk a táblázandó könyvet, jobb kezünkkel pedig a bekent papírsávot a gerinclemezzel ráhúzzuk a könyvgerincre oly módon, hogy a gerinclemez kissé szélesebb részei a könyvgerincen arányosan legyenek kétoldalt elosztva. A bekent papírsávot jól dörzsöljük minden részen simára, hogy mindenütt jól és simán tapadjon a könyvre.

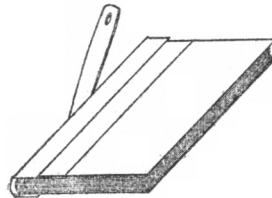

A gerinclemeznek a könyvgerincre való húzásánál igyekezzünk azt minél szorosabban a gerinchez húzni, mert a gerinclemeznek nem szabad a könyvgerinctől elállnia. Tapintásra a könyvgerincnek teljesen keménynek kell lennie és nem szabad a gerinclemez és a könyvgerinc között üregnek képződni. Ajánlatos úgy a gerincrészt, mint a gerinclemezt, a könyvre erősítő papírsávot a kézzel való dörzsölés után még csonttal is jól elsimítani, illetve rádörzsölni.

Ezután a pontosan megszabott fedéllemezeket kenjük be enyvvel a gerinchez illő részen, körülbelül 4-5 cm szélességben.

Ügyeljünk arra, hogy a könyvfedélnek ez a része valamivel szélesebben legyen enyvvel bekenve, mint a gerinclemez felhúzásánál alkalmazott papírsávnak az a része, amely a gerincen kívül a könyv első és hátsó oldalára van tapadva. A bekent könyvfedeleket azután úgy helyezük a könyvre, hogy a bekent rész a könyvre legyen fordítva. A könyvfedéllemez bekent hátsó szélét a gerinclemez kissé kiálló élétől 3 mm-rel beljebb helyezük, amiáltal a könyvfedél a könyv elejénél ennyivel kijebb fog állni. Ügyelnünk kell arra, hogy a könyvfedéllemezeket, melyeket már a szabásnál a könyvnél hosszabbra szabtuk, úgy kell a könyvre helyezni, hogy nagyobb voltak a könyvfejnél és könyv lábánál pontosan el legyen osztva, kétoldalt.

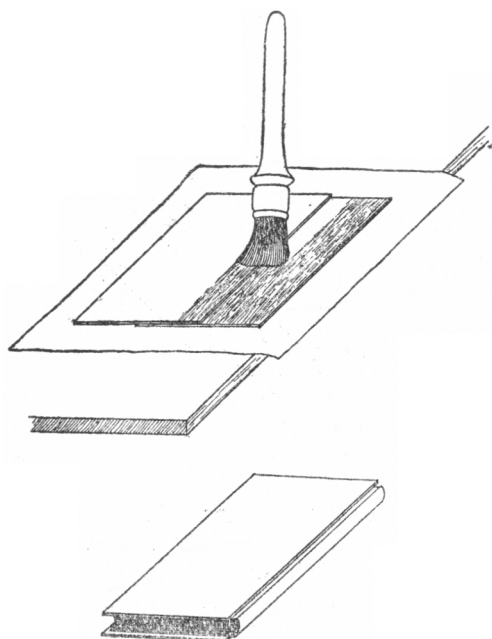

Ezután a táblákkal ellátott könyvet két deszkalap közé helyezve présbe szorítjuk. *A könyvgerincnek azonban ki kell állni a deszkalapok közül.* Vagyis a deszkalap éle pontosan a könyvfedél gerincéhez illesztendő.

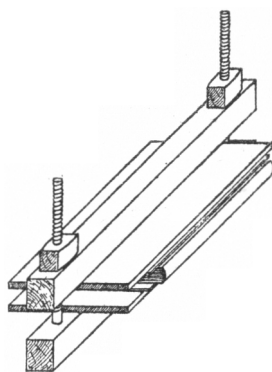

Présbe szorítva a táblázott könyveket, körülbelül 1 óra hosszat száradni hagyjuk. *Ügyeljünk arra, hogy a présbe helyezés közben a könyvfedelek a könyvön el ne mozduljanak, illetve el ne csússzanak helyükből,* mert ez esetben úgy száradnának meg és ilyent, mint használhatatlant, száradás után újra le kellene a könyvről fejtenünk és újra pontosan a könyvre visszaragasztanunk. Úgy a gerinclemez felhúzásánál, mint a könyvfedél felragasztásánál a bekenendő részeket ne kenjük be soványan enyvvel, hanem kissé bőségesebben, mert a nyers papírlemez több enyvot kíván, miután itatósszerűen az enyv egy részét beissza.

## **BORÍTÓANYAGOKRÓL ÉS AZOK SZABÁSÁRÓL.**

Borítóanyagok elnevezés alatt mindazon anyagokat értjük, melyeket a könyv külsőjének bevonására alkalmazunk. Ebben a könyvben leírt kötésminőségek készítésénél csak vászon- és papíryanagra van szükségünk.

Egyéb borítóanyag rengeteg van, amelyek ismertetését, mint ezidőszert felesleges, nem is kísérel meg, mert ez csak zavarólag hatna.

A vászonanyag, amelyet a könyvek bevonására használunk, „könyvkötővászon” elnevezés alatt kerül forgalomba. Vékony, kemény, de mégis e célnak megfelelő tartóssággal bír. Sokféle színben gyártják.

Megfelelő nagyságra való szabása könnyű. Szövésének szálai egyirányban szaladnak. Szabásánál ügyelnünk kell arra, hogy a szabandó vászonrész szálai lehetőleg mindig a könyv magasságának irányába haladjanak, mert ezáltal az enyvvvel való bekenésük után könnyebb a könyvre való feldolgozása.

Az úgynevezett félvászon borítású könyveknél egy gerincrész vászonra és négy könyvszeglet-rész vászonra van szükségünk.

A gerincvászon szélessége mindig a könyvgerinc vastagságától függ. Úgy szabjuk a vásznat rendesen, hogy a könyvgerinc szélességén kívül még a könyv elülső és hátsó részére kerülő részek a borítandó könyv nagyságával arányos szélességű, körülbelül 15 cm szélességű könyvnél a fedélre 4 cm szélességű vásznat számítsunk egy oldalra, vagyis ha egy könyv 15 cm széles, gerincének vastagsága pedig 2 cm., akkor a gerincvászonnak összesen 10 cm. szélességűnek kell lennie. Szélesebb könyvre arányosan szélesebb vásznat szabunk. Ez az arány 5 cm szélességenként körülbelül 1½ cm egyoldalt, vagyis 3 cm kétoldalt. Természetesen a gerinc szélességén kívül, amely minden könyvnél változó szélességű.

A könyv szélessége alatt mindig azt az irányt kell érteni, amerre a könyv nyílik. A gerincvászon hossza minden esetben, tehát úgy kisebb, mint nagyobb könyvnél 1½ cm-rel, összesen 3 cm-rel legyen hosszabb a könyvfedél magasságánál. Erre a hosszabb részre a behajtás miatt lesz szükségünk.

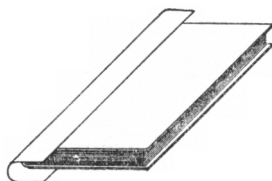

A félvászon borítású könyvekhez szükséges négy vászonszegletet pontos derékszögű háromszög alakban szabjuk. Ezeknek a könyvfedélre kerülő részek nagyságának olyannak kell lenni, mint a gerincvászonnak a könyvre kerülő szélessége. Ezen a szélességen kívül a szegleteknél is szükségünk van a behajtására, illetve áthajtásra, két oldalt 1½ cm szélesebb részre. Tehát egy könyvre, melynek a fedélrészre a gerincnél 4 cm. vászon kerül, olyan nagyságú vászonszegleteket szabunk, melyeket, ha a könyvszegletre fektetünk, a könyvfedélre kerülő, a középponttól 4 cm. szélességen kívül két oldalt még 1½ cm-rel szélesebb oldalai vannak.

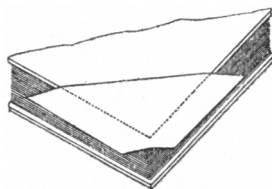

Erre a szélesebb részre szintén az áthajtásra van szükségünk.

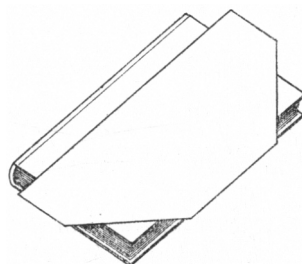

Borításra használható papíryanag szintén sokféle van. Szabásuk azonban minden papíryanagnál egyforma eljárás szerint történik. A papíryanagot, mellyel a félvásznon borítású könyvet borítani akarjuk, mindig akkor szabjuk, ha már a könyv vásznonnal való borítását elvégeztük. A papíryanaggal a könyvfedélen levő vásznonrészeknek egy kis részét körülbelül 3 mm szélességben le kell fednünk, ragasztanunk. Tehát a borítópapírt úgy szabjuk, hogy úgy a gerinc, mint a szegletvásznonrészekből minél kevesebbet takarjunk el, de a vásznon szélekből, mint előbb említettem, körülbelül 3 mm-t feltétlenül el kell takarnunk a papírral. A borítópapírnak is a könyv magasságának, tehát a könyvfejnél és a könyv lábánál 1½ cm-rel hosszabbnak kell lennie a könyv fedélnél. A könyv elejénél tehát szélességében szintén szükségünk van a 1½ cm áthajtásra.

Úgy a vásznon-, mint a borítópapír szabásánál, általában minden anyag szabásánál ügyeljünk arra, hogy a rendelkezésünkre álló anyagot minél gazdaságosabban használjuk fel, amit úgy érünk el, ha a szabásnál ügyelünk arra, hogy sok hulladék ne legyen. Az anyag pénzbe kerül. A hulladék pedig értéktelenné válik. Gondos kimérésekkel sok anyagot takaríthatunk meg.

### **A TÁBLÁZOTT FÉL- ÉS EGÉSZVÁSZNONKÖTÉSEK BORÍTÁSA.**

A présből kivett táblázott könyvet először meg kell minden oda nem való és felesleges anyagmaradványtól tisztítani. Ilyen felesleges, sőt a tiszta és tökéletes borítást akadályozó anyagot rendszeren a gerinclemeznél találunk. Meg kell tehát vizsgálnunk, hogy a táblázás után nem áll-e ki a gerinclemez vagy ennek felhúzásánál alkalmazott papírsáv a könyv fedeleknél. Ha igen: ezt a kiálló részt le kell a könyv fedelek hosszúságával egyenlő hosszúságra vágnunk ollóval. Ügyeljünk arra, hogy a gerinc esetleges kijebbálló részét egyenesen vágjuk le. A gerinclemez se kijebb, se beljebb ne legyen a könyv fedeleknél, hanem úgy a könyv fejnél, mint a könyv lábánál a fedelekkel egy vonalba legyen levágva. A könyv fedeleket kinyitva, a könyv fedél első lapjára tapadva találjuk azt a papírsávot, melyre a könyv fedél ragasztva van. Ennek a papírsávnak azonban csak a gerinc felé eső oldalának 4-5 cm-es része van a könyv fedélhez tapadva és a többi része tapadás nélkül fekszik csupán a könyv fedélre. Ezt a részt, amely nem ragad a fedélhez, szintén el kell távolítanunk. Ennek a legegyszerűbb módja az, ha a papírsáv sarkát megfogva, egyszerűen végig letépjük a nem tapadó részt. A tépés által a papírsávnak a tapadás helyén levő részének kis része leválik, vagyis inkább ezen a részen a papírsávnak bizonyos része is leválik, ez azonban nem baj, sőt szükséges, mert ezáltal az előzőek leragasztása után ennek a papírsávnak a rétege nem nyomódik át az előzőek alól, illetve teljesen elsimul és nem látszik ennek ottléte. Egészvásznonkötéseknel még szokásos a tábláknak élezése. Vagyis a könyv fedélnek a gerincenkívüli széleinek lefelé részsütosan való élezése, amiáltal a könyv fedél csinosabbá válik. Ezt ilyenkor kell elvégeznünk. Igen könnyű munka. Úgy végezzük, hogy a könyv fedélen háromoldalt körülbelül 3-4 mm szélességben a könyv fedél széleivel párhuzamos vonalat húzunk és a vonaltól azután lefelé nem durva reszelővel reszeljük részsütos alakúra a fedél széleket. A reszelőt mindig egy irányban, lefelé húzzuk; visszafelé ne toljuk soha, mert visszafelé való tolás esetén a papírlemez puhasága folytán feltörik a reszelés helyén.

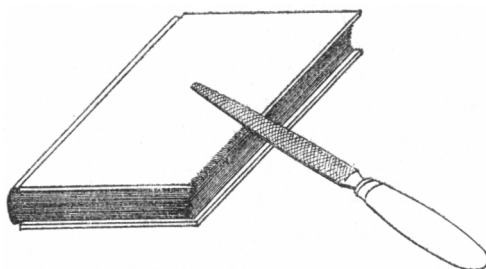

Most már teljesen elő van készítve a könyv a borításra. A félvászonborítású könyv borításánál elsősorban a gerincvásznot ragasztjuk a könyvre. A könyvhöz szabott gerincvásznot egy a vászonnál jóval nagyobb, később eldobandó papírra helyezük. Erre a papírra azért fektetjük a bekenendő vásznot, hogy az asztal lapja be ne kenődjék ragasztóval. Ezt az alátett papírt, mely mindig valami értéktelen papír legyen (újságpapír, használt csomagolópapír) „kenőpapír”-nak nevezzük. Az asztal lapjának tisztaságára különben mindig nagyon kell ügyelnünk. Annak bekenődése esetén azt mindig azonnal meg kell tisztítanunk. A kenőpapírnak minden esetben jóval nagyobbnak kell lennie a bekenendő anyagnál. A kenőpapírra helyezett gerincvásznot azután ecsettel a kéznél levő meleg és vékony, folyékony enyvvel bekenjük. A ragasztóanyaggal való bekenést minden esetben úgy végezzük a borításnál, hogy balkezünk szétnyitott ujjaival először az anyag felénk eső alsó részét szorítjuk le az asztalra és az anyag közepétől az ecsettel minden irányban kifelé vonjuk be ragasztóanyaggal az anyagot. A ragasztóanyagot mindig egyenletes bőségben, szükség szerint, osszuk el az egész felületen. Ne legyen a ragasztóanyag egyik helyen bőven, vastagon, a másik helyen pedig soványan az anyagra kenve, hanem mindig egyenletesen elosztva. Az anyagnak mindig azt az oldalát kenjük be, amely a visszája, tehát nem a színe. Az így enyvvel bekent gerincvásznot azután 15-20 másodpercig szikkadni hagyjuk. Ügyelnünk kell azonban arra, hogy a vászon a bekenés után össze ne gömbölyödjék, mert ezáltal a vászonnak az a része is enyves lenne, illetve elpiszkolódna, amely része a könyv külsején látszik. Ezután a bekent gerincvásznot közepére helyezük a függőlegesen tartott könyv gerincét úgy, hogy a vászon szélei a könyvfedélre kerülő részekben egyenlő szélességben legyenek elosztva. Az így már a könyvgerincre tapadó vásznot azután tenyérrel jól a gerincre dörzsöljük. A táblára kerülő részekben azonban még nem dörzsöljük rá a vásznot, hanem előbb a gerinc és a tábla gerincszéle mentén képződött kis vályúba dörzsöljük be a vásznot, amit nyílásnak nevezünk, részsutosan tartott csont hegyével.

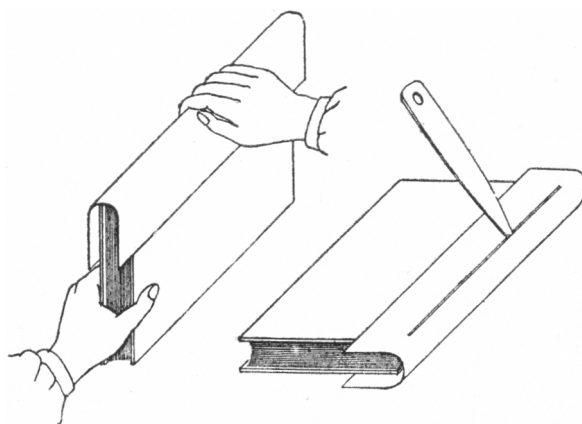

Ennek megtörténte után dörzsöljük rá a tenyerünkkel a fedelekre kerülő vászonrészeket. A könyvfejnél és könyvlábnál előálló hosszabb vászonszéleket kell ezután a könyv gerince és a gerinclemez közé, illetve a könyvfedelek belső oldalára behajtanunk. Ennél a munkánál úgy járunk el, hogy a behajtandó részt magunkfelé fordítva, a balkezünkkel megfogjuk a könyvet és két fedelét az asztalra hajtjuk. A könyv, melynek fedelei nyitva fekszenek az asztalon, gerinccel az asztalon fekvé függőlegesen áll kezünkbe. Most a behajtandó vászonrész szélességében a könyvfedeleket tartó papírsávot úgy a könyvfejnél, mint a könyvlábnál bevágjuk és így a könyvfejet és lábat kissé felfeszítve, könnyen aláhajthatjuk a vászonszéleket. Ezeket az úgynevezett „behajtás”-okat jól behúzzuk, hogy teljesen szorosan feküdjenek a gerinchez és a fedéllemezek széleihez.

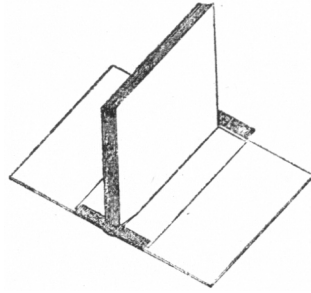

A könyvfedél belső részén és a gerinclemez oldalára kerülő vászonbehajtást azután csonttal jól simára dörzsöljük. A könyvfedeleket becsukva, azután még egyszer végigsimítjuk a könyvgerincmenti szélénél levő vályú alakú nyílást. Ezután a könyv szegleteinek borítására szánt vásznat kenjük be enyvvel. A vászonrészeket úgy helyezük a könyvfedél sarkaira, hogy a behajtásra szánt részek a fedéltől kijebb álljanak. Mindig egy fedélre szükséges két szegletet egyszerre helyezünk a könyvfedélre. Ezekután a becsukott állapotban fekvő könyvre tenyerünkkel való rányomás (tehát nem dörzsölés) által tapadnak a könyvfedélre. A könyvfedeleket kinyitva, a vászonszegletek kiálló, behajtásra szánt széleinek derékszögű csúcsát, vagyis a könyvfedél sarokpontjánál levő csúcsból, a tábla csúcsától 3 mm.-re ollóval levágjuk a vászon csücskét. A vászonszeglet többi részét azután szintén a táblára hajtjuk, szorosan jól behúzzuk. A szegletcsúcsnál levő vászonréteget azonban jól el kell osztanunk, illetve betűrnünk, hogy ez a fedélszeglet csúcsánál sem csomót ne képezzen, se pedig a vászon alól nyers lemez ki ne látszódjék.

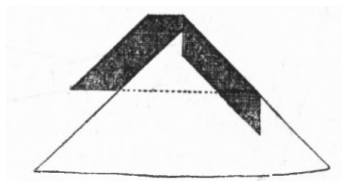

A tábla belső részére kerülő behajtásokat itt is simítsuk el jól csonttal. A már hozzászabott borítópapírt szintén egyenletesen kenjük be enyvvel. A borítópapír kenésénél fokozottabban kell a tisztaságra ügyelnünk. Balkezünk ujjaival jól szorítsuk le a síkos papírt az asztalhoz, hogy kenés közben ide-oda ne csúszkáljon. Nehogy a fedélre kerülő rész is bekenődjék enyvvel. A bekent papírt azután a könyvfedélre helyezük úgy, hogy annak széleit mindenütt kissé fedjék. A pontosan elhelyezett papírt azután óvatosan, de erőteljesen tenyerünkkel rádörzsöljük a könyvfedélre. A behajtásra szánt részeket azután áthajtjuk, szintén jól behúzva a könyvfedél belső oldalára. A papírborítás rádörzsölésénél vagy simításánál csontot nem szabad használnunk, mert a ragasztó által kissé elázott papíryananyag a csonttal való dörzsölés következtében könnyen felhorzsolódik. A teljesen beborított könyvet most tiszta helyre félre tesszük és 2-3 órán át száradni hagyjuk.

A táblázott egészvászonkötés borításánál szintén bőségesen megkenjük a szükséges vászon felületét vékony enyvvel. A bekent vászonfelületre a függőlegesen tartott könyv gerincét pontosan a közepre ráhelyezzük és azután egyik oldalát a könyvnek a vászonra fektetjük, a vászon másik felét pedig felemelve, a bontatlan fedélre hajtjuk. Ezáltal a vászon már gyengén tapad a gerincre és a fedelekre. Ügyelünk arra, hogy a könyvfedeleknél nagyobb vászon szélének a behajtásra szánt részei a könyvfedél mindhárom oldalán egyformán legyenek elosztva. Most a gerincnél kell elsősorban a vásznat tenyerünkkel és ezután csonttal a gerincnél levő nyílásba dörzsölnünk, amint ennek módját már a félvászonkötésű könyvek borításánál ismerttettem. A könyvfedelekre ezután dörzsöljük jól rá tenyerünkkel a vásznat. Teljesen rá kell a vásznat dörzsölnünk, hogy a vászon és a fedéllemez között levegő ne maradjon, mert ha levegő marad a vászon és a könyvfedéllemez között, a borítás felülete hólyagos marad, ez pedig igen csúnya. A behajtás részeit teljesen úgy hajtjuk be a könyvfödél belső széleire,

amint azt a félvászonkötések borításánál részletesen leírtam. A könyvek borításánál a könyvfödél külső részeit mindig csak tenyérrel, a fedelek belső részein a borító anyagok behajtott széleit azonban mindig csonttal simítjuk el teljesen simára.

Az egészvászonborítású könyvet is borítás után 2-3 óráig száradni tesszük félre.

Az összes borítási munkáknál az anyagokat vékony, forró enyvvel kenjük be bőségesen és meleg levegőjű helyiségben végezzük a borítást; lehetőleg minél fürgébben, hogy a ragasztóanyag munkaközben meg ne kocsonyásodjon vagy meg ne száradjon. Kezünk tisztaságára ügyeljünk.

## A BEAKASZTOTT FÉLVÁSZON- ÉS EGÉSZVÁSZONKÖTÉSEK BORÍTÁSA.

Amint már előzően említettem, a beakasztott kötéseknel a könyvfödél teljesen elkészítendő, borítandó s a kész táblába lesz beragasztva, „beakasztva”.

A félvászonborítású tábláknál a gerincvásznot bekenjük az ismert módon enyvvel és a gerincvásznon közepére a pontosan megszabott gerinclemezt ráhelyezzük. Továbbá a két fedéllemezt helyezzük a bekent vászonra olyképpen, hogy a gerinclemez és könyvfedelek gerincnél levő szélei között körülbelül 14 mm távolság, nyílás képződjék. Különösen arra kell ügyelnünk, hogy a gerinclemez és a könyvfedelek alsó és felső szélei pontosan egyvonalba feküdjenek a vászonra és a behajtásra szánt részek kétoldalt, a fejnél és a lábnál egyenlően legyenek elosztva.

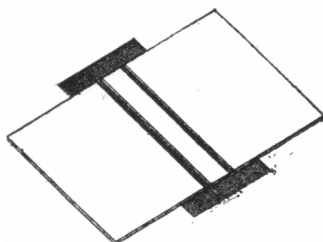

A vászonszélek behajtása a könyvfödél belső részére egyszerűen behajtás, behúzás útján történik. Ezután megfordítva a táblát, a vásznot tenyerünkkel jól a gerincrészre és a fedelekre dörzsöljük. A belső részen levő behajtást szintén csonttal simítjuk el. A vászonszegletek ragasztása és a fedelek borítópapírossal való bevonása ugyanúgy történik, mint a táblázott félvászonkötéseknél.

Az egészvászonnal borított táblákat a következő módon készítjük: a bekent vászonfelületre először az egyik könyvfedeleket helyezzük oly módon, hogy a háromoldalt nagyobb és a behajtásra szükséges vászonszélek arányosan legyenek elosztva. Ezután az első fedéllemeztől szintén négy milliméterre a gerinclemezt helyezzük a vászonra, azután a másik fedéllemezt helyezzük a gerinclemeztől szintén négy milliméter távolságra a vászonra. Kissé rányomogatva a lemezrészeket, a könyvfedeleket megfordítva, a vászonszélek behajtása előtt dörzsöljük jól rá a vásznot az egész könyv felületén. *Mielőtt a vászonra helyezett fedeleket rádörzsölés céljából megfordítjuk, helyezzünk alája egy az egész fedélnél nagyobb kenőpapírt, hogy a fedeleknél kijjebbálló, ragasztóval szintén bekent, behajtásra szükséges vászonszélek az asztal lapját be ne piszkítsák.* A rádörzsölés után a táblát megint visszafordítjuk s a behajtásokat jól behúzzuk a könyvfödél belső részére. A behajtásokat itt is jól elsimítjuk csonttal. A beborított könyvfedeleket, úgy a fél- mint az egészvászonnal bontottakat, körülbelül félórátig hagyjuk száradni.

A félórai száradás után a még félig nyers könyv fedeleinek gerinclemezét a könyvgerincnek megfelelő módon meggömbölyítjük. Ennek egyszerű módja az, ha a könyvtáblát színével az asztalra fektetjük és a balkezünkkel az egyik fedelet kissé felfelé húzzuk, míg a jobbkezünkbe fogott csont élével, amelyet élével teljes hosszúságában a gerinc lemezre fektetünk, az asztalra szorítjuk.

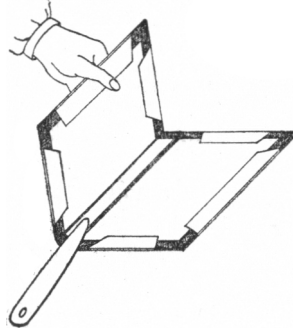

Most a könyvfedelet úgy fordítjuk, hogy az előbb balfelé eső fedélrész a jobboldalra kerüljön, így ismétljük az előbbi módon ezt az eljárást. Ily módon megkapjuk a beakasztásra teljesen előkészített könyvfedelet.

### **A KÖNYV LERAGASZTÁSA, BEAKASZTÁSA ÉS SZÁRADÁSA.**

A táblázott könyv előzékének a könyvfedélhez való ragasztása, illetve leragasztása igen egyszerű, mert ezeknél a könyv már bele van erősítve, építve a könyvfedelek közé. Ezeknél a könyvfedelet felemelve, az előzékpapírt keményítővel mindenütt egyenletesen bekenjük és a bekent előzékpapírra a könyvfedelet visszahajtjuk, becsukjuk. Ha e munkát a könyv mindkét oldalán elvégeztük, a könyv két oldalán úgy alul, mint felül egy-egy nyers, tiszta papírlamezt helyezünk úgy, hogy ezek a papírlamezek csak a gerincmenti vályúig érjenek.

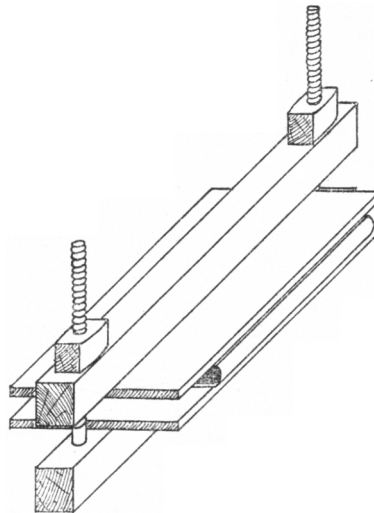

Ezekre a lemezekre azután a könyvnél valamivel nagyobb deszkalapokat helyezünk, melyeknek szálai keresztbe futnak és így présbe téve, gyengén présbe szorítva a könyvet száradni hagyjuk.

Minden esetben a bepréselésnél alul és felül fektetett deszkalapok szálainak keresztbe futva kell a présbe kerülniök. Több könyv egyszerre való préselésénél csak az alsó és felső deszka szálainak kell keresztbe futniok, a közbeeső valamennyi deszkalap szálai hosszába fussanak. Így tudunk csak tökéletes és egyenletesen préselt könyveket nyerni.

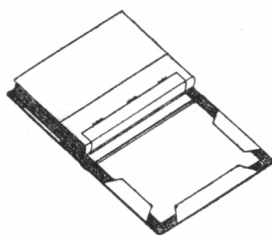

A könyvnek az előre teljesen elkészített könyvfedélbe való beragasztását beakasztásnak nevezzük. Vékony könyveket, úgymint középiskolai tankönyveket egyszerűen beragaszthatunk a kész fedélbe. A könyv elején levő előzékét egyenletesen bőségesen bekenjük keményítővel és a bekenett részt a könyvfedél első oldalának szánt belső fedéllapra helyezzük, oly módon, hogy a nagyobb fedélszélek a könyv körül egyenlően álljanak el a könyv szélénél. A könyv másik előzékét is bekenjük és a könyvtáblát jól a gerincrészhöz húzva becsukjuk.

Ezután éppen úgy, mint a táblázott könyvek beragasztásánál, a leragasztott könyvet száradásvégeig présbe tesszük.

Vastagabb könyvek, vagy oly könyvek beakasztását, melyekhez, amint az némely folyóiratnál szokás, kész táblát kaptunk, azonban a következőképpen végezzük:

Szabunk bármilyen erősebb papírból, a könyvgerincnél 1-2 mm-rel rövidebb, de 2 és félszer szélesebb sávot. A sávot azután lapos hüvelyszerűre hajtjuk úgy, hogy egyik szélét a könyvgerinc kétharmadának szélességében a közepére hajtjuk, most a papírsáv másik szélét hajtjuk a középfelé, oly módon, hogy az így képződött lapos papírhüvely pontosan olyan széles legyen, mint a könyvgerinc. A könyvgerincet ezután vékony, meleg enyvvel bekenjük és az előre elkészített hüvelyt a behajtott széllek oldalán a gerincre dörzsöljük.

Egy, a beakasztandó könyvnél valamivel nagyobb deszkalapot magunk elé helyezve, arra egy, a könyvnél szintén nagyobb bármily papírt téve, a könyvfedelet nyitva ráhelyezzük úgy, hogy a könyv elejének szánt rész és a könyvfedél gerinclemeze a deszkán belül az asztalon fekdjék. A könyvgerincbe ragasztott papírhüvelyt kenjük be enyvvel és a deszkalapon fekvő könyvfedélre helyezzük a könyvet úgy, hogy a könyv eleje felül legyen és a könyvtábla kiálló szélei minden oldalon egyenlően legyenek elosztva. Most a könyvfedél asztalon fekvő részét a könyvre hajtjuk úgy, hogy a könyv gerincéhez a táblagerinc pontosan oda legyen illesztve és szorosan odafeküdjék a gerincbe, vagyis jól odahúzzuk a fedél megfelelő húzásával a táblagerincet a könyvgerincbe. A tábla alatt fekvő papírdarabot szintén a könyvre húzzuk és ezen keresztül lapjával fektetett csonttal dörzsöljük a könyv gerincéhez a könyvfedél gerincrészt. A könyvet másik oldalára fordítjuk és ez oldalon is ugyanúgy papíron keresztül dörzsöljük csonttal, erőteljesen a könyvgerincet.

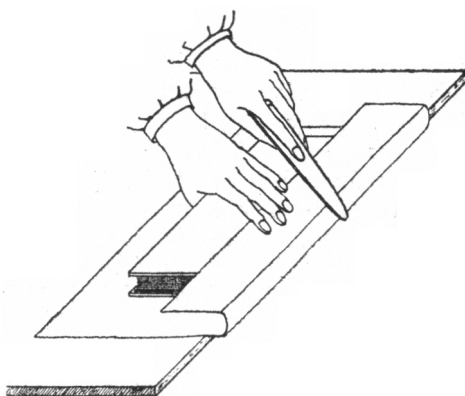

Azért kell papíron keresztül dörzsölnünk a könyvgerincet, mert ha papírt nem használunk, hanem közvetlenül a könyvfedél gerincrészt dörzsölnénk csonttal, a szükséges erőteljes dörzsölés folytán a vászon a dörzsölés helyén horzsolódna, feltétlenül megsérülne, ennek csúnyasága miatt pedig munkánk kárba veszne. A gerinc rádörzsölése után még ajánlatos a külső gerincnyílást is – mely a könyvfedél gerincmenti szélé mellett van, – csontéllal óvatosan, hogy be ne szakítsuk, gyengén bedörzsölni.

Ezután a könyv előzékét az ismert módon beragaszthatjuk és vigyázva arra, hogy pontosan a könyvgerinc kiálljon, deszka, illetve papírlapok közé helyezve a már szintén ismertetett módon gyenge szorítással présben száradni hagyjuk.

A legjobb, ha a leragasztott könyvet egy teljes éjszakán át hagyjuk a présben száradni. A megszáradt könyvnek tábláit – présből kivéve – néhányszor kinyitogatjuk és áttöröljük gyengén olajos ruhával. Ha netalán a könyv táblái valamely módon elpiszkolódtak volna készítés közben, úgy vízzel, melybe kevés tojásfehérje van keverve, gyengén átmoszuk az egész fedelet és azt is teljesen meghagyjuk száradni.

Így van meg a teljesen elkészített, bekötött könyv és most már használható!

## **A KÖNYV GERINCÉNEK ARANYOZÁSÁRÓL.**

A könyv címét szokás a könyvgerincre arannyal rányomni. Ez csinosabbá, tökéletesebbé teszi a könyv bekötését. Ehhez azonban olyan felszerelés szükséges, mely nagyobb költségekkel jár és ehhez már nagyobb és különös szakképzettség szükséges.

A könyvgerincen való aranyozású díszítéseket és a címnyomást a műkedvelő végeztesse el iparossal. Vannak iparosok, akik csak ezzel foglalkoznak és tökéletes berendezettségüknel fogva ezt igen olcsón és tökéletesen végzik el.

Az aranyozás technikai részének ismertetését elhagyom e könyvben, mert ez a munka már nem tartozik a könyvkötés elemi részei közé. Csupán azt jegyzem meg, hogy oly könyvet, melynek gerincét aranyozással kívánjuk díszíteni, mindig táblázott kötésbe kössük, mert a beakasztott könyv gerincére, annak lazább, puhább volta miatt rendesen nem lehet, vagy csak kevésbé jól sikerülten lehet aranyozást készíteni.

A könyv aranyozása legyen mindig a könyv szellemével arányban. Legyen az aranyozás egyszerű vagy akár dús is, de minden része összhangban legyen választva. Vagyis modern típusú betűhöz ugyanolyan stílusú díszítést is kell alkalmaznunk. Az összhang a könyvkötés minden részletében fontos. Így lesz a könyv kötése értékes és kedves! Így lesz a könyvben örömmünk, gyönyörűségünk az egész életen keresztül!

## **RAGASZTÓANYAGOK.**

Kétféle ragasztóanyagra van a könyvkötésnél szükségünk. Enyvre és keményítőből készített, főzött ragasztóra. Az enyvvet száraz állapotban kaphatjuk a kereskedőnél. Hogy azonban az enyvvet a könyvkötésnél használhassuk, azt főzés által folyékonyá kell tennünk és vízzel való hígítás által pedig megfelelően hígítanunk kell. A száraz enyvvet, hogy a könyvkötésnél használhassuk, elsősorban vízbe kell áztatnunk legalább egy éjszakán át. Ezáltal a száraz enyv megpuhul, elázik és könnyen oldódik. Az ázott enyvvet azután oly edénybe tesszük, amelyben az azután állandóan maradhat. Ezt az edényt azután egy nagyobb edénybe (melyben kevés víz

van) helyezük és így főzzük, vagyis oldjuk az enyvét kályhán vagy spirituszégőn addig, míg az enyv teljesen fel nem oldódott és forróvá nem vált. Azért ajánlatos az enyvét tartalmazó edényt még egy másik, vizet tartalmazó edénybe tennünk, mert ha az enyvét tartalmazó edényt éri csak a tüzes kályha vagy láng, az enyv az edény fenekéhez ég és ennek először nagyon kellemetlen szaga van, továbbá az odaégett enyv elkeveredik a többi enyvvel és ezáltal használhatatlanná válik. Feloldódás után még megfelelően hígítani kell vízzel az enyvét. A legmegfelelőbb hígtsága akkor van az enyvnek, ha olyan folyékony, mint a gummiarabikum. *Túlságosan nem szabad elvizezni az enyvét, mert akkor elveszti ragadókéességét.* De sűrűnek sem szabad lennie, mert akkor oly gyorsan és oly erősen ragad, hogy nem tudunk vele kellő gyorsaságban dolgozni és a bevonandó anyagon nem tudjuk egyenletesen elosztva elkenni. Fontos, hogy az enyv használat közben mindig forró legyen. Igen olcsón kaphatók kis enyvkatlanok is szaküzletekben.

A keményítő készítése szintén egyszerű. Kereskedésekben I. rendű búzakeményítő név alatt forgalomba hozott keményítőt használunk. Ez is kis darabos száraz állapotban kapható. A száraz keményítőt vízben áztatjuk, oly edényben, melyben az azután állandóan maradhat. Annyi vizet öntünk a száraz keményítőre, amennyi a keményítőt ellepi. Elázása után péppé keverjük. A keverési arány 10 deka keményítőhöz egy liter víz. Többet műkedvelő egyszerre ne is főzzön, sőt ennek fele mennyisége is elegendő kb. 10 könyv kötéséhez. Ezt a pépet teljesen simára kell kevernünk, vagyis nem szabad csomósnak lenni a pépnek; olyannak kell lennie, mint a tejfel. Ezalatt egy másik edényben vizet forralunk és forrás alkalmával a forró vizet a pépre öntjük, oly módon, hogy a forró víz öntése közben a pépet fakanállal folyton egyenletesen és lassan keverjük, miáltal a pép a vízzel egyenletesen vegyül. Ezt a vízzel vegyített pépet azután ki hagyjuk hűlni. Kihűlése után kissé kocsonyás pépet nyerünk, melyet azonban kevés hideg vízzel keverve teljesen használható állapotba hozhatunk.

Ügyelni kell arra, hogy a száraz keményítőből készített pépet oly úrtartalmú edényben készítsük, melybe a hozzákeverendő forró víz mennyisége könnyen belefér.

Teljesen elkészített vagyis már a könyvkötés munkáinál használatos kész keményítőt is árusítanak a szaküzletek. Úgyszintén kapható hideg, folyékony enyv is, de műkedvelőknek mégis inkább a forró enyv használatát ajánlom, melyet magunk főzünk. A kész keményítő minden tekintetben megfelel; ez bátran használható.

## **A KÖNYVKÖTÉSNEEL HASZNÁLATOS ANYAGOKRÓL.**

A könyvek bekötésénél sokféle anyag használható. Ezek közül itt csupán azokat ismertetem, melyek a könyvkötésnél a legcélszerűbben használhatók és amelyekre feltétlenül szükségünk van.

Az összes könyvkötéshez használandó anyagokat mindig szaküzletekben vásároljuk, mert ezekben az összes szükséges anyagok megfelelő minőségben és bő választékban kaphatók.

A könyvkötésnél feltétlenül szükségünk van a következő anyagokra:

Előzékpapírra, mely különféle egyszínű vagy mintás papír. (Színe a könyv külső borításával összhangú legyen.)

Fűzőzsinegre, amely könnyen bolyhosodik.

Varrócérnára, melynek simának kell lennie. (Ezt a fűzendő könyv íveinek vastagsága szerinti erősségben kell alkalmazni.)

Papírlemezre, a könyv nagysága és vastagsága szerinti vastagságra és vékony, úgynevezett „hátlemez”-re.

Könyvkötővászorra. (Sokféle színben kapható. Tetszés szerint választhatjuk. Egy színből egyszerre csak keveset vegyünk.)

Borítópapírra. (Rengeteg színben és mintában kapható. 1 ív körülbelül 3-4 könyvre elegendő.)

## **A LEGSZÜKSÉGESEBB KÖNYVKÖTŐSZERSZÁMOK.**

A könyvkötéshez néhány szerszámra feltétlenül szükségünk van. Ezek a következők:

Könyvkötő csont. Körülbelül 15-20 cm hosszú és hegyesvégű, lapos, egyenes, síma csontdarab.

Könyvkötő kés. Egyenes, körülbelül 20-25 cm hosszú, 2 cm széles, hegyesvégű, laposélű kés.

Olló. Minden háznál van nagyobb olló.

Deszkalapok. Legalább két darab kb. 30 cm hosszú, 25 cm széles, egy-másfél cm. vastag, minden oldalán simára gyalult (az éleken is) deszkalap. Lehetőleg keményfából. A deszkalapok szálai keresztbe, vagyis szélességben szaladjanak. Jó, ha több darab van belőlük. Keresztbefutó szálú azonban csak kettő legyen, a többinek szálai hosszában fussanak.

Faprés. Többféle nagyságban kapható. A közép nagyságút vegyük.

Fűrész: Ha a háznál nincs, kisebb méretűt vegyünk.

Varrótű. Jóval nagyobb a ruhavarrótűnél. Csak könyvkötő varrótűt használjunk könyv varrásnál.

Fűzőláda. Többféle nagyságban kapható. (Nem feltétlenül szükséges, mert a könyveknek egyenként való varrásánál nincs szükségünk rá.)

Ecset. Két darab kell. Különböző nagyságban kaphatók. Kisebbséket vegyünk. Külön az enyvhez és külön a keményítőhöz.

Kalapács. Minden háznál van. Bármilyen nem túl nagy kalapács alkalmas.

Enyvkatlan. Jó ha van, de nem feltétlenül szükséges. Ha veszünk, kisebbet vegyünk.

Mindezeket csak szaküzletekben vegyük meg, hogy használhatatlanért pénzt ki ne adjunk.